

USER'S MANUAL
BEDIENUNGSANLEITUNG
MODE D'EMPLOI

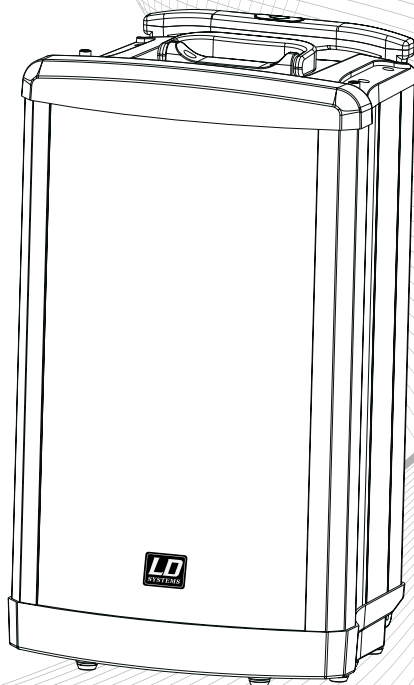

LD ROADMAN 102

PORTABLE SOUND SYSTEM 200 W

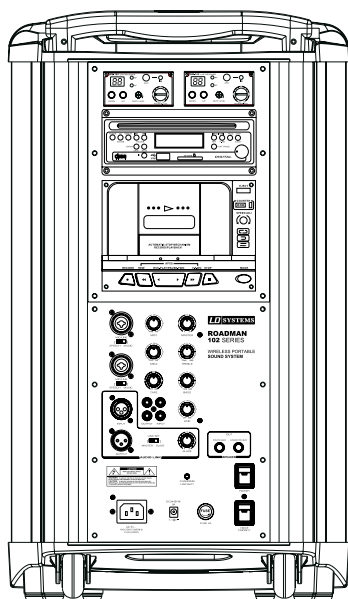

ENGLISH

DEUTSCH

FRANCAIS

Thank you for choosing LD-Systems!

We have designed this product to operate reliably over many years. Therefore LD-Systems guarantees for high quality products with its name and many years of experience as a producer.

Please, take a few moments to read these instructions carefully, as we want you to enjoy your new LD-Systems products quickly and to the fullest.

For information about LD-Systems check out our website WWW.LD-SYSTEMS.COM

LD ROADMAN 102

PORTABLE SOUND SYSTEM 200 W

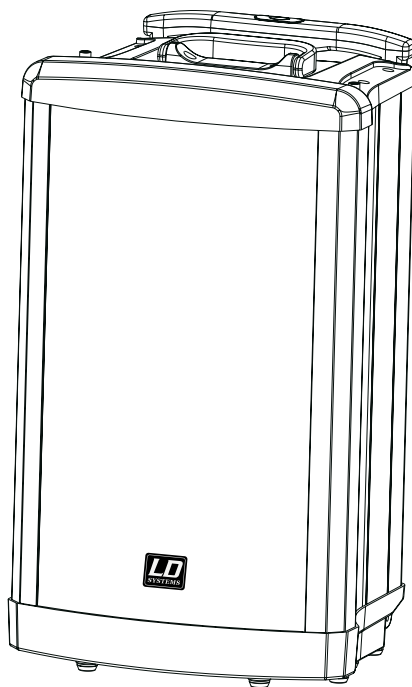
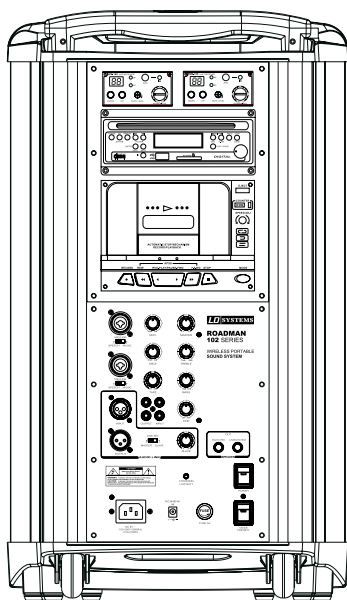

ENGLISH

DEUTSCH

FRANCAIS

PREVENTIVE MEASURES:

1. Please read the attached safety instructions as well as the following instructions carefully.
2. Please keep all the instructions.
3. Please use the device only as intended.
4. Please respect the valid waste management rules. Please deliver the packaging divided into plastic and paper/ cardboard to the recycling management.
5. Please refer all servicing to qualified personnel only if the device is damaged, exposed to liquid/rain or if it does not operate normally.
6. Please, do not expose to any kind of heat such as ovens, radiators, or any other devices (incl. amplifiers). Please check for enough distance between amplifiers and walls, racks, etc. to prevent overheating.
7. After connection please check the wiring to prevent any kind of accident or damage. Please never use any kind of damaged cable and wiring.
8. Only use authorized and stable stands, brackets, shelves, tables etc.. for installations. Please check for adequate stability against collapse.



CAUTION:

To reduce the risk of electric shock, do not remove cover (or back). No user serviceable parts inside. Refer servicing to qualified personnel.



The lightning flash with arrowhead symbol within an equilateral triangle is intended to alert the user to the presence of uninsulated “dangerous voltage” within the product’s enclosure that may be of sufficient magnitude to constitute a risk to persons.



The exclamation mark within an equilateral triangle is intended to alert the user to the presence of important operating and maintenance (servicing) instructions in the literature accompanying the appliance.

CAUTION! HIGH VOLUME!

You will operate this system for professional use. Therefore the commercial use of this equipment is liable to the rules and regulations of the Accident Prevention & Insurance Association of your industry sector. Adam Hall as a manufacturer is bound to inform you formally about the existence of eventual sanitary risks.

These speakers are able to induce high acoustic sound pressure levels. 85 db is by law the maximum audio pressure level which your ear can be exposed to during a work day. It was set according to the technical expertise of the occupational medicine as a basis for the noise rating level. Higher sound levels or longer exposition times could damage your ear. The time of exposition by higher sound pressure levels should be shortened in order to prevent from ear damages. Here are a few reliable warning signals which show that you have exposed yourself for a too long period to excessive sound pressure levels:

- You hear bell- or whistling sounds!
- You have the impression that you can't hear high tones anymore!

BACK PANEL:

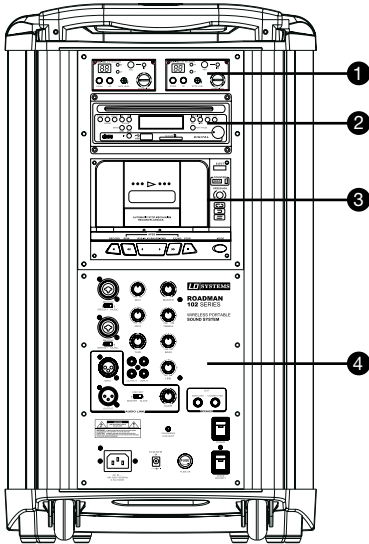

1 WIRELESS RECEIVER MODULE
 The roadman 102 disposes of one wireless receiver module. You can install a second receiver module if you wish to use a second microphone simultaneously.

2 CD PLAYER
 Digital Slot-In CD Player with USB Input interface. CD Player with anti-shock function.
 Supported files (CD Player and USB Player):
 Audio CD, MP3, WMA

3 TAPEDECK
 Cassette player/recorder, with tape reverse function

4 CONTROL PANEL
 Volume Control: Master, Wired Mic 1 & 2, Line-In, Tape
 EQ: Bass, Treble
 Audio Link: XLR In & XLR Out (Master or Slave),
 RCA Phono In & Out
 Speaker Out: Switched & Unswitched
 LED Indicator: Low Battery power (red), battery charging (green blinking), battery fully charged (green).

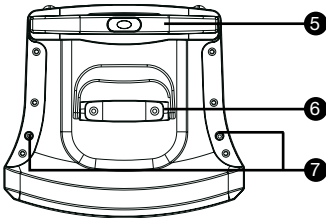

5 TROLLEY

6 CARRY HANDLE

7 WIRELESS ANTENNAS THREAD

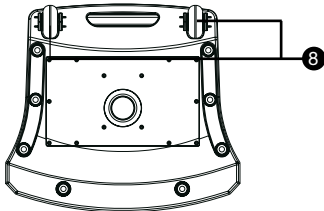

8 WHEELS

ENGLISH

DEUTSCH

FRANCAIS

SYSTEM COMPONENTS:

Roadman



Microphone



Antenna



Case



Power Plug



Remote Control



ENGLISH

DEUTSCH

FRANCAIS

OPTIONAL ACCESSORIES:

Transport Bag (LDRM102BAG)



Tapedeck (LDRM102TDP)



Headset / Micro (WS100MH3)



Beltpack Transmitter (LDWS1616BP)



Separate Receiver TD (LDWS6216M)



CD PLAYER:

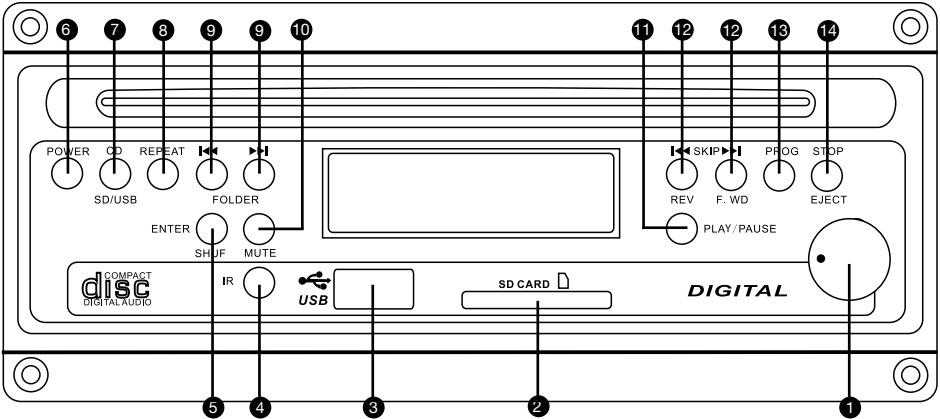

1 VOLUME BUTTON

Volume button is to control outgoing volume from CD Player to amplifier.

2 SD CARD READER

SD Card Input. Supports MP3 and WMA files. Only for SD Cards.

3 USB SOCKET

USB 1.1 Input. Supports MP3 and WMA files. Only for USB Memory Sticks.

4 IR

Infrared receiver for the remote control.

5 ENTER SHUF

Program and Shuffle mode.

6 POWER BUTTON

Press this button to turn the device on. press the button again to turn it off.

7 CD / SD / USB SWITCH BUTTON

Press this button to switch between CD Player, USB Stick and SD Card mode.

8 REPEAT

IN USB, SD, CD Mode the repeat modes are shown in this order.



In Audio CD Mode the repeat modes are shown in this order



9 FOLDER (LEFT/RIGHT) BUTTONS

Available in USB, MP3 CD and SD Card Mode

In Stop Mode: Use the FOLDER (LEFT/RIGHT) Buttons to go to the previous/next folder.

In Play Mode: Use the FOLDER (LEFT/RIGHT) Buttons to go to the first file of the previous/next folder.

10 MUTE

Press this button to mute the sound. Press the button again to unmute.

11 PLAY / PAUSE

Available in SD, CD and USB Mode.

In stop mode: Press Play/Pause to start playing.

In play mode: Press Play/Pause to pause playing. Press once again to resume play mode.

12 SKIP (LEFT/RIGHT) BUTTONS

In Play and Stop Mode, press SKIP (LEFT/RIGHT) to go to the previous /next track.

In Play Mode keep the SKIP button pressed to fast forward (SKIP RIGHT) or fast reverse (SKIP LEFT) a track.

13 PROG

The PROG Button allows you to program a playlist.

In Audio CD Mode: Press PROG to enter the Program Mode, use "SKIP" (Left or right) to run over the different available files. When the desired file is shown on the LCD screen press PROG again to add this file to the playlist. Once you added the files you wanted to the playlist press the "PLAY/PAUSE" button to play the playlist.

In MP3 CD Mode: Press PROG to enter the Program Mode, use "SKIP" (Left or right) to run over the different folders available on the MP3 CD. Press PROG to enter the folder, use "SKIP" (Left or right) to run over the different MP3/WMA files available in the folder. When the desired file is shown on the LCD screen press PROG again to add this file to the playlist. Once you added the files you wanted to the playlist press the "PLAY/PAUSE" button to play the playlist.

IN USB / SD Mode: Press PROG to enter the Program Mode, use "SKIP" (Left or right) to run over the different folders available on the USB Stick. Press PROG to enter the folder, use "SKIP" (Left or right) to run over the different MP3/WMA files available in the folder. When the desired file is shown on the LCD screen press PROG again to add this file to the playlist. Once you added the files you wanted to the playlist press the "PLAY/PAUSE" button to play the playlist.

14 STOP/EJECT

When a CD is playing, press "STOP/EJECT" to stop the playing. By pressing a second time you will eject the CD. When USB is playing, press "STOP/EJECT" to stop the playing.

CD REMOTE CONTROL:

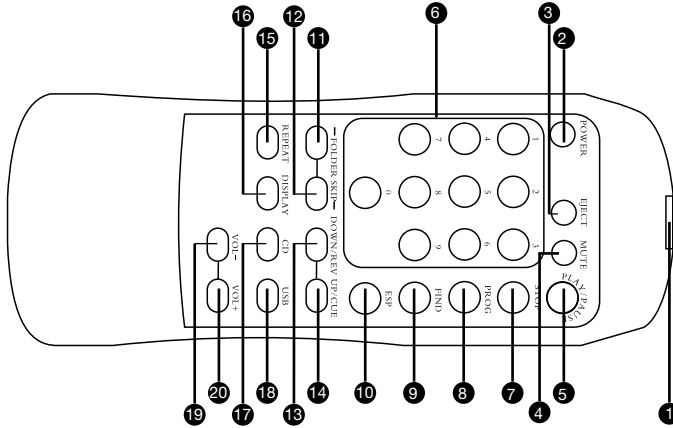

1 INFRARED TRANSMITTER

2 POWER ON /OFF

3 CD EJECT

4 MUTE

The Mute button allows you to completely switch off the sound of the CD / USB Player. Press once to turn the Mute function ON, press again to turn it OFF. Please Note: The Mute button doesn't stop the playing of a song or a file. It only turns the sound off.

5 PLAY / PAUSE

6 1-9 BUTTONS

7 STOP

8 PROG

See CD Player (8)

9 FIND

See CD Player (3)

10 ESP

See CD Player (6)

11 FOLDER SKIP LEFT

See CD Player (10)

12 FOLDER SKIP RIGHT

See CD Player (10)

13 SKIP LEFT

See CD Player (9)

14 SKIP RIGHT

See CD Player (9)

15 REPEAT PLAYBACK MODES

16 SHOW SONG INFORMATION

17 SWITCH TO CD MODE

18 SWITCH TO USB MODE

19 VOLUME -

20 VOLUME +

CASSETTE RECORDER / PLAYER:

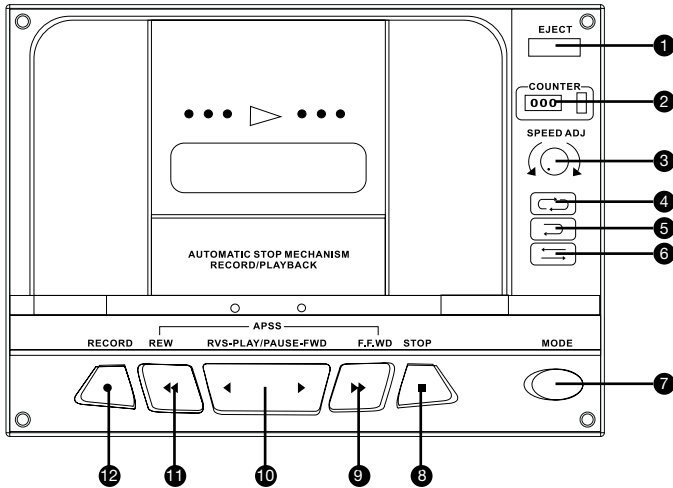

1 EJECT

Opens the Cassette slot.

2 COUNTER

Shows the minutes.

3 SPEED ADJ

With this button you can regulate the play speed of the cassette reader.

4 CONTINUOUS LOOP

The player will play continuously (A and B Side repeated) until you press stop.

5 SINGLE LOOP

The player will play the A and the B Side and then stop from itself

6 SINGLE SIDE PLAYING

The player will read only one side of the cassette and then stop from itself.

7 MODE

Allows you to select between Continuous Loop, Single Loop or Single Side playing Mode.

8 STOP

9 FAST FORWARD

The cassette player features an auto search function, pressing this button during play will take you to the next song on the cassette.

10 PLAY

The cassette player features the Auto-Reverse Function. You do not need to turn the cassette when one side is over. The Play button disposes of 2 directions representing both sides of the cassette.

11 FAST REVERSE

The cassette player features an auto search function, pressing this button during play will take you to the previous song on the cassette.

12 RECORD

Push the record button to activate the Recording Mode, then push the play button to start recording.

BACK PANEL:

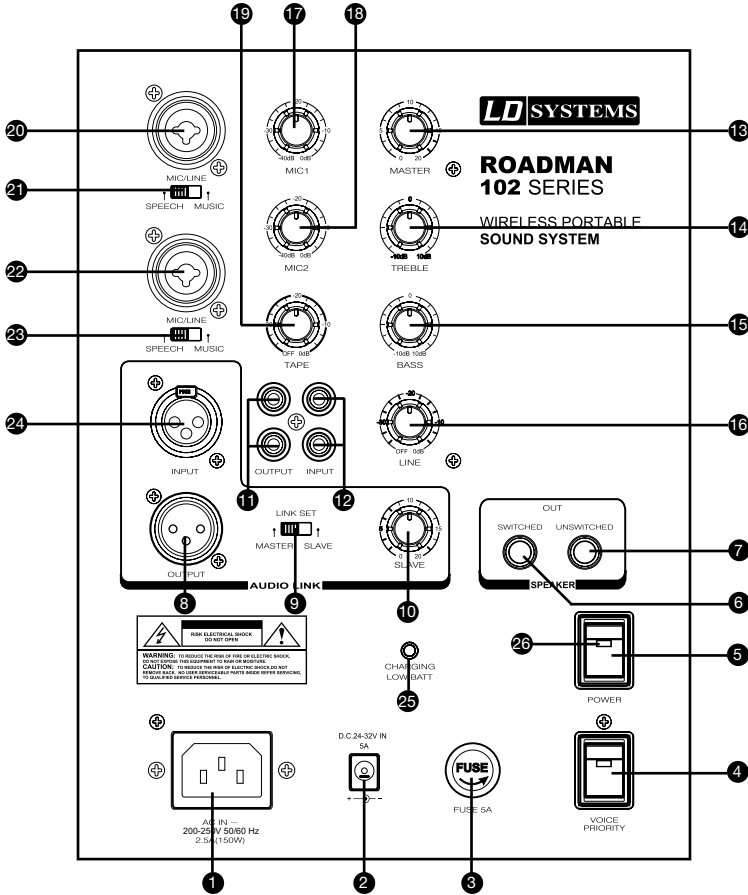

- 1 AC 200-250 V POWER INPUT PLUG
- 2 DC 24-32V COMMUTATOR INPUT PLUG

3 FUSE 5A

4 VOICE PRIORITY

When Music is playing, turning on the Voice Priority function will automatically decrease the volume of the music when you speak in the microphone.

As soon as you stop talking the music volume increases again. It is the so called "Talk Over" function.

5 POWER SWITCH

This is the general power switch (ON/OFF for the whole system)

SYSTEM SETTINGS AND OPERATIONS:

6 SWITCHED OUT

Use this Output to plug a further passive speaker. When using this output the speaker of the Roadman 102 is automatically muted and the sound only comes out of the passive speaker.

7 UNSWITCHED OUT

Use this Output to plug a further passive speaker. When using this output the sound comes out of both the Roadman and the passive speaker.

8 LINK OUTPUT

This output allows you to connect the Roadman to another Roadman.

9 LINK SET

MASTER / SLAVE: When connecting several Roadman together (from 2 to max. 7) the Master / Slave Order has to be respected. First Roadman of the "Chain" should be set on Master, the following ones should be set on Slave. The Roadman that is set on Master takes the control over all other Roadman (Volume control, switch ON/OFF etc.)

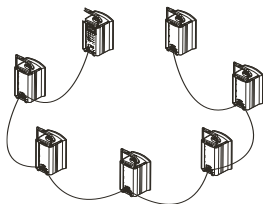

10 VOLUME

Control of Slave Speakers

11 RCA PHONO OUTPUT

Allows line level output for recording or any other use

12 RCA PHONO INPUT

Allows the connection of any line level device

13 MASTER

General volume control of the system

14 TREBLE

TREBLE / HIGH TONE Equalizer

15 BASS

BASS / LOW TONE Equalizer

16 LINE

Line Input (12) volume controller

17 MIC 1

Microphone 1 (20) volume controller

18 MIC2

Microphone 2 (22) volume controller

19 TAPE

Tape volume controller

20 MIC/LINE

Microphone or Line Input 1. Accepts Jack or XLR connectors.

21 SPEECH/MUSIC

SPEECH: Microphone Input Level
Music: Line Input Level

22 MIC/LINE

Microphone or Line Input 2. Accepts Jack or XLR connectors.

23 SPEECH/MUSIC

SPEECH = MIC: Microphone Input Level
Music = LINE: Line Input Level

24 LINK INPUT

This Input allows you to connect a Roadman to another Roadman. The Link Input of the Slave Roadman should be connected to the Link Output of the Master Roadman.

25 CHARGING / LOW BATT

LED Indicator: Low Battery power (red), battery charging (green blinking), battery fully charged (green).

26 LED INDICATOR

When red, the system is in operation. Turned ON.

WIRELESS RECEIVER MODULE:

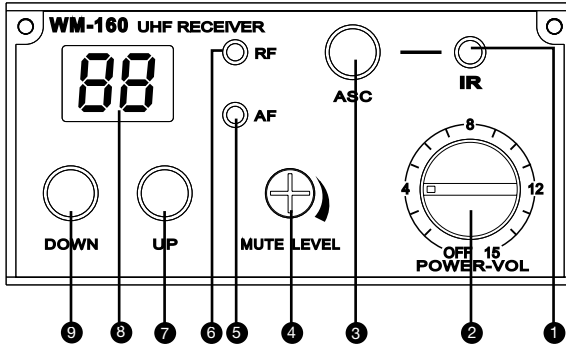

1 IR WINDOW

Sends Infra Red signals to the transmitter (hand-held Mic) in order to synchronize the frequencies

2 POWER

Power switch and Volume controller

3 ASC

Begins the automatic frequency selection (synchronization)

4 MUTE LEVEL

Noise Mute adjust. Set on Factory setting. Do not change this setting.

5 AF

Shows if the module receives an audio signal

6 RF

Shows if the module receives a radio signal

7 UP

Channel Up

8 DIGITAL DISPLAY

Digital channel display

9 DOWN

Channel Down

HANDHELD TRANSMITTER

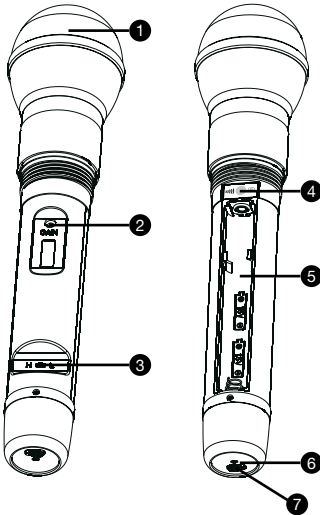

1 MICROPHONE HEAD

2 GAIN

Use this controller to adjust the microphone sensitivity. Left decrease, right increase. Factory settings should give you complete satisfaction.

3 RF POWER SWITCH

H stands for High power signal, L for Low power signal.

4 IR PORT

Receives the Infra Red frequencies sent by the receiver in order to synchronize and find the best transmitting frequency.

5 BATTERIES RACK

Please Insert 2 AA Alkaline batteries (LR6 1,5 V)

6 POWER/ASC

Green light: Power On
Green flash: IR transmission in progress
Red flash: battery low

7 ON/OFF SWITCH

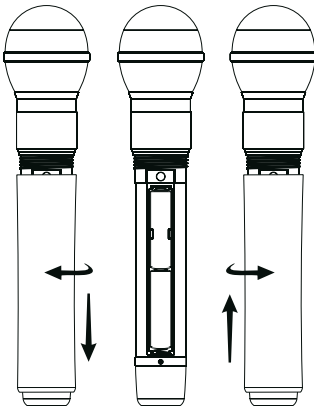

CHANGING BATTERIES

Battery life is about 8 hours. If the Low Battery indicator glows then change the batteries immediately.

BELTPACK TRANSMITTER:

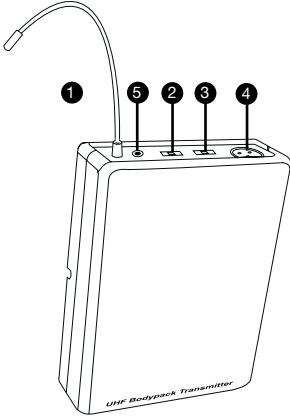

1 ANTENNA

2 ON/MUTE/OFF SWITCH

The middle position is the mute position

3 GAIN

Mic: Microphone Use

0: Guitar with passive pickup

-10 dB: Guitar with active pickups

4 MINI XLR INPUT

5 POWER INDICATOR

Battery status indicator

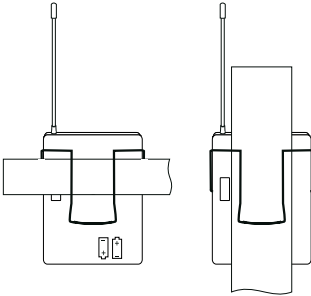

WEARING THE BELTPACK TRANSMITTER

Clip the receiver to a belt. For ultimate results, clip the receiver onto a belt by pushing the receiver down onto the belt as far as it goes.

For guitarists, attach the guitar strap "through" the receiver clip.

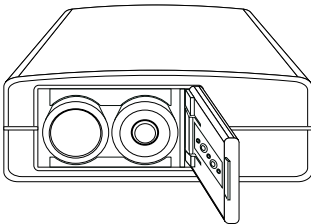

CHANGING THE BATTERIES

Expected life for two alkaline batteries is approximately 8 hours.

When the battery status indicator flashes red the batteries should be changed immediately as show on the left side. Please Insert 2 AA Alkaline batteries (LR6 1,5 V)

ENGLISH

DEUTSCH

FRANCAIS

HANDLING OF THE BATTERY:

Before you use your device for the first time the battery should be charged for 12 hours.

When the battery is low, the LED will glow red, when the battery is charging it will flash green.

To charge the battery simply connect the device with the power voltage cable to the AC Current.

This device is equipped with two 12 V4.5AH batteries. They can be used and recharged around 500 times, depending on the use and care.

The batteries should be charged 8 hours long. If the device stays for a long time unused make sure that you charge the battery once every 3 month or at least before the next use.

HOW TO REPLACE THE BATTERIES

1. Make sure that the device is turned off and not connected to the power voltage
2. Unscrew the bottom panel to access the battery storage
3. Disconnect old batteries and connect the new ones. Make sure to respect the +/- order (Red + // Black -).
4. Place the new batteries in the battery storage and screw the bottom panel back.
5. Charge the new batteries at least 12 hours.

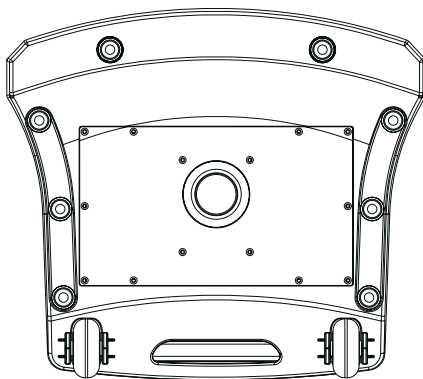

AT THE BOTTOM YOU CAN FIND
THE BATTERY STORAGE



TECHNICAL SPECIFICATIONS:

BASIC SPECIFICATIONS

Output power: MAX 100 W RMS / 4 Ω
Frequency response: 50Hz - 20KHz
Maximum sound pressure: 118dB
Speaker: 10" Woofer / 1" Tweeter
Power: 100V-240V (150W) Switching power supply
Charge battery 12V / 5AH (2 pieces)
THD: <0,5%
Size (W x H x D): 600 x 350 x 300
Weight: 21,5 kg
Receiver module: A set of UHF (470-1000MHZ)
Using time: 4-6 hours

CD PLAYER

Product type:
Compact disc digital audio system with mechanic & electronic anti-shock CD, CD-R, CD-R/W, MP3, WMA, USB MP3 WMA available.
Product No: EC-461HUR
Disc loading: Slot-in Type
Supply voltage: DC 12V (10~14V)
Power consumption: Within 5W
Dimensions (W x H x D): 160mm x 147,4mm x 68,5mm
Weight: 1,2 kg

HANDHELD TRANSMITTER

Max Audio input level: 0dBV
Dimensions (L x \emptyset): 250mm x 54mm
Weight: 270 gram (without batteries)
Power Requirements: 2 "AA" size alkaline or rechargeable batteries
Battery Life: >12 hours

BODYPACK TRANSMITTER

Max Audio input level: 0dBV to +10dBV
Gain Adjustment Range: 30 dB
Input Impedance
470K Ω
Dimensions (W x H x D): 85mm x 65mm x 23mm
Weight: 80 gram (without batteries)
Power Requirements: 2 "AA" size alkaline or rechargeable batteries
Battery Life: >10 hours

ENGLISH

DEUTSCH

FRANCAIS

MANUFACTURER'S DECLARATIONS:

LIMITED WARRANTY

This Limited Warranty applies to the Adam Hall, LD Systems, Defender, Palmer and Eminence branded products.

The statutory warranty rights towards the seller are not affected by this guarantee. In fact, it justifies, additional independent warranty claims towards Adam Hall.

Adam Hall warrants that the Adam Hall product you have purchased from Adam Hall or from an Adam Hall authorized reseller is free from defects in materials or workmanship under normal use for a period of 2 or 5 years from the date of purchase.

The Limited Warranty Period starts on the date of purchase. In order to receive warranty services you are required to provide proof of the purchase date. Your dated sales or delivery receipt, showing the date of purchase, is your proof of the purchase date. Should products of the brands named above be in need of repair within the limited warranty period, you are entitled to warranty services according to the terms and conditions stated in this document.

This Limited Warranty extends only to the original purchaser of this Adam Hall branded product and is not transferable to anyone who obtains ownership of the Adam Hall branded product from the original purchaser. During the Limited Warranty Period, Adam Hall will repair or replace the defective component parts or the product. All component parts or hardware products removed under this Limited Warranty become the property of Adam Hall.

In the unlikely event that your Adam Hall product has a recurring failure, Adam Hall, at its discretion, may elect to provide you with a replacement unit of Adam Hall's choice that is at least equivalent to your Adam Hall branded product in hardware performance.

Adam Hall does not warrant that the operation of this product will be uninterrupted or error-free. Adam Hall is not responsible for damage that occurs as a result of your failure to follow the instructions included with the Adam Hall branded product.

This Limited Warranty does not apply,

- to wear parts (e.g. accumulator)
- to any product from which the serial number has been removed or that has been damaged or rendered defective as the result of an accident
- in case of, misuse, abuse, or other external causes
- by operation outside the usage parameters stated in the user's documentation shipped with the product
- by use of spare parts not manufactured or sold by Adam Hall
- by modification or service by anyone other than Adam Hall

These terms and conditions constitute the complete and exclusive warranty agreement between you and Adam Hall regarding the Adam Hall branded product you have purchased.



LIMITATION OF LIABILITY

If your Adam Hall branded hardware product fails to work as warranted above, your sole and exclusive remedy shall be repair or replacement. Adam Halls' maximum liability under this limited warranty is expressly limited to the lesser of the price you have paid for the product or the cost of repair or replacement of any hardware components that malfunction in conditions of normal use.

Adam Hall is not liable for any damages caused by the product or the failure of the product, including any lost profits or savings or special, incidental, or consequential damages. Adam Hall is not liable for any claim made by a third party or made by you for a third party.

This limitation of liability applies whether damages are sought, or claims are made, under this Limited Warranty or as a tort claim (including negligence and strict product liability), a contract claim, or any other claim. This limitation of liability cannot be waived or amended by any person. This limitation of liability will be effective even if you have advised Adam Hall of an authorized representative of Adam Hall of the possibility of any such damages. This limitation of liability however, will not apply to claims for personal injury.

This Limited Warranty gives you specific legal rights. You may also have other rights that may vary from state to state or from country to country. You are advised to consult applicable state or country laws for a full determination of your rights.

REQUESTING WARRANTY-SERVICE

To request warranty service for the product, contact Adam Hall or the Adam Hall authorized reseller from which you purchased the product.

EG-DECLARATION OF CONFIRMITY

These products meet the essential requirements as well as the further standards of the EU Directives 199/5/EU, 89/336/EU.

CORRECT DISPOSAL OF THIS PRODUCT (ELECTRICAL WASTE)

(Applicable in the European Union and other European countries with separate collection systems)



This marking shown on the product or its literature, indicates that it should not be disposed with other household wastes at the end of its working life. To prevent possible harm to the environment or human health from uncontrolled waste disposal, please separate this from other types of wastes and recycle it responsibly to promote the sustainable reuse of material resources.

Household users should contact either the retailer where they purchased this product, or their local government office, for details on where and how they can recycle this item in an environmentally friendly manner.

Business users should contact their supplier and check the terms and conditions of the purchase contract. This product should not be mixed with other commercial wastes for disposal

WEEE-DECLARATION

Your LD-Systems product was developed and manufactured with high quality materials and components which can be recycled and/or reused. This symbol indicates that electrical and electronic equipment must be disposed of separately from normal waste at the end of its operational lifetime.

Please dispose of this product by bringing it to your local collection point or recycling centre for such equipment. This will help to protect the environment in which we all live.

BATTERIES AND ACCUMULATORS

The supplied batteries or rechargeable batteries can be recycled. Please dispose of them as special waste or return them to your specialist dealer. In order to protect the environment, only dispose exhausted batteries.

ENGLISH

DEUTSCH

FRANCAIS

Adam Hall GmbH, all rights reserved. The technical data and the functional product characteristics can be subject to modifications. The photocopying, the translation, and all other forms of copying of fragments or of the integrality of this user's manual is prohibited.



ENGLISH

DEUTSCH

FRANCAIS

Sie haben die richtige Wahl getroffen!

Diese LD-Systems Produkte werden Sie lange Jahre durch Zuverlässigkeit, Wirtschaftlichkeit und einfaches Handling überzeugen. Dafür garantiert LD-Systems mit seinem Namen und seiner in vielen Jahren erworbenen Kompetenz als Hersteller hochwertiger Geräte.

Nehmen Sie sich nun ein paar Minuten Zeit, diese Anleitung zu lesen. Wir möchten, dass Sie einfach und schnell in den Genuss dieser Technik kommen.

Mehr Informationen zu LD-SYSTEMS finden Sie auf unserer Internetseite WWW.LD-SYSTEMS.COM

LD ROADMAN 102

PORTABLE SOUND SYSTEM 200 W

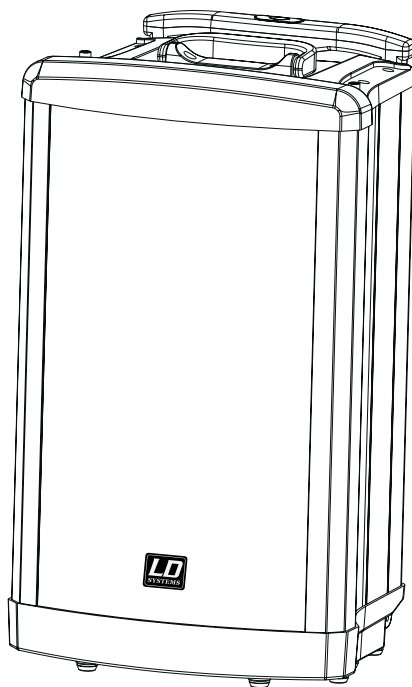
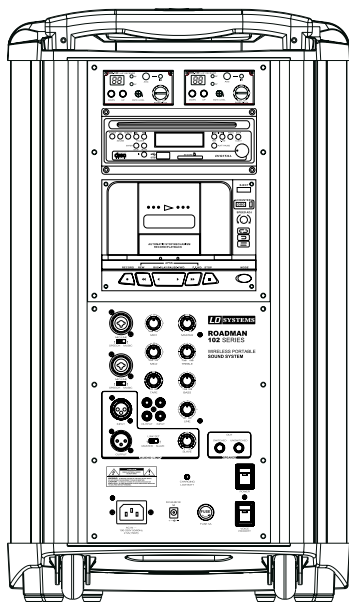

ENGLISH

DEUTSCH

FRANCAIS

VORSICHTSMASSNAHMEN:

1. Bitte beachten Sie die Sicherheitshinweise und studieren Sie diese Anleitung sorgfältig.
2. Bewahren Sie alle Hinweise und Anleitungen sicher auf.
3. Verwenden Sie das Gerät nur in der vorgesehenen Art und Weise.
4. Beachten die in Ihrem Land geltenden Entsorgungsgesetze. Trennen Sie bei der Entsorgung bitte Plastik und Papier bzw. Kartonagen von einander.
5. Sollte Ihr Gerät nicht mehr ordnungsgemäß funktionieren, Flüssigkeiten ausgesetzt werden oder auf sonstige Art und Weise beschädigt sein, überlassen Sie bitte jegliche Reparaturen ausschließlich autorisiertem Fachpersonal.
6. Halten Sie das Gerät von Hitzequellen wie z.B. Ofen, Heizkörper, oder sonstige Quellen (auch Verstärker) fern. Sorgen Sie dafür dass das Gerät immer so installiert ist, dass es ausreichend gekühlt wird und nicht überhitzt.
7. Überprüfen Sie alle Verbindungen nach dem Sie das Gerät angeschlossen haben um Schäden oder Unfälle zu vermeiden.
8. Verwenden Sie ausschließlich stabile und passende Stative bzw. Befestigungen wenn das Gerät fest installiert wird. Stellen Sie sicher, dass das Gerät sicher installiert ist und nicht herunterfallen kann.



ACHTUNG:

Entfernen Sie niemals die Abdeckung, da sonst die Gefahr eines elektrischen Schocks besteht. Im Inneren des Gerätes befinden sich keine Teile, die vom Bediener gewartet oder repariert werden können. Lassen Sie Reparaturen ausschließlich von qualifiziertem Servicepersonal durchführen.



Dieses Symbol warnt vor nichtisolierten, gefährlichen Spannungen im Geräteinneren, die einen gefährlichen Schlag verursachen können.



Dieses Symbol kennzeichnet wichtige Bedienungs- und Wartungshinweise.

Vorsicht! Hohe Lautstärke!

Diese Übertragungsanlage wird von Ihnen professionell eingesetzt. Daher unterliegt der Gebrauch bei gewerblicher Nutzung den Regeln und Vorschriften der zuständigen Berufsgenossenschaft. Adam Hall als Hersteller ist daher verpflichtet, Sie auf möglicherweise bestehende gesundheitliche Risiken ausdrücklich hinzuweisen.

Mit diesen Lautsprechern können hohe Schalldrücke erzeugt werden. 85db ist der Schalldruck, der laut Gesetz als maximal zulässiger Wert über die Dauer eines Arbeitstages auf Ihr Gehör einwirken darf. Er wird nach den Erkenntnissen der Arbeitsmedizin als Beurteilungspegel zu Grunde gelegt. Höhere Lautstärken oder längere Einwirkzeit können Ihr Gehör schädigen. Bei höheren Lautstärken muss die Hörzeit verkürzt werden, um eine Schädigung auszuschließen. Sichere Warnsignale dafür, dass Sie sich zu lange zu lautem Geräusch ausgesetzt haben, sind:

- Sie hören Klingel- oder Pfeifgeräusche in den Ohren!
- Sie haben den Eindruck, hohe Töne nicht mehr wahrzunehmen!

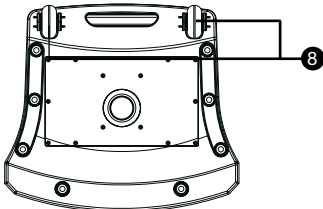
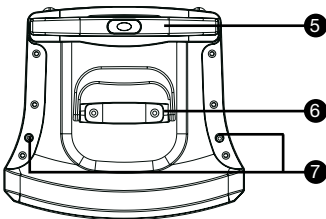
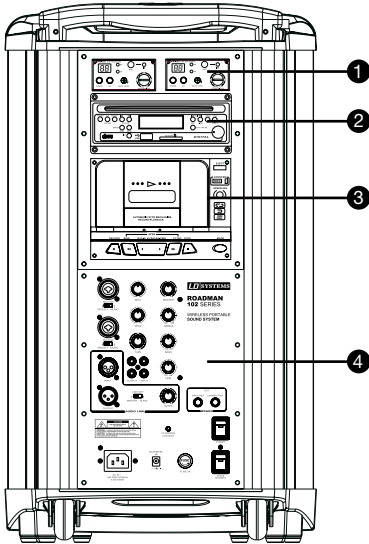
1 WIRELESS EMPFÄNGER MODUL

Der Roadman 102 verfügt über ein Wireless Empfänger Modul. Um 2 Mikrofone gleichzeitig benutzen zu können müssen Sie ein zweites Wireless Modul einbauen.

2 CD SPIELER

Digital Slot-In CD Spieler mit USB Spieler.
CD Spieler mit Anti-Schock-Funktion.
Unterstützte Audio Formate: Audio CD, MP3, WMA

3 TAPEDECK

Audiokassetten Spieler / Recorder mit
Tape-Reverse Funktion.

4 BEDIENKONSOLE

Lautstärkenregelung: Master, Kabelmikrofon 1 & 2,
Line-In, Tape
EQ: Bass, Treble
Audio Link: XLR In & XLR Out (Master oder Slave),
RCA Cinch In & Out
Speaker Out: Switched & Unswitched
LED Indikator: Niedriger Akku Zustand (rot), Akku
lädt (blinkt grün), Akku voll (leuchtet grün).

5 TROLLEY

mit Ausziehgriff

6 TRANSPORT GRIFF
7 SCHRAUBGEWINDE

für die Antennen

8 ROLLEN

SYSTEMKOMPONENTEN:

Roadman



Microfon



Antenne



Case



Stromkabel



Fernbedienung



ENGLISH

DEUTSCH

FRANCAIS

OPTIONALES ZUBEHÖR:

Transporttasche (LDRM102BAG)



Tapedeck (LDRM102TDP)



Headset / Micro (WS100MH3)



Beltpack Sender (LDWS1616BP)



Separater Empfänger TD (LDWS6216M)



CD SPIELER:

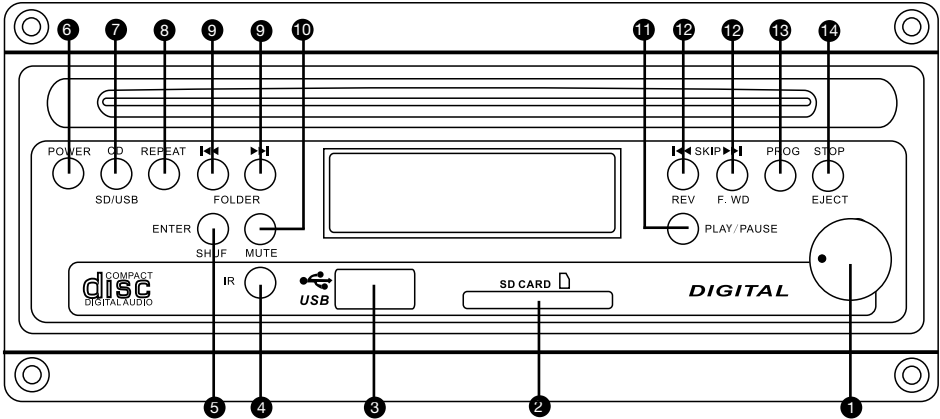

1 LAUTSTÄRKENREGELUNG

Mit diesem Drehknopf können Sie die Lautstärke vom CD Player zum Verstärker regulieren.

2 SD KARTENLESER

Unterstützt MP3 und WMA Dateien. Nur mit SD Karten kompatibel!

3 USB BUCHSE

USB 1.1 Buchse. Unterstützt MP3 und WMA Dateien. Nur mit USB Memory Sticks kompatibel!

4 IR

Infrarot Empfänger für die Fernbedienung.

5 ENTER SHUF

Programm und Zufallsmodus

6 POWER

Drücken Sie diese Taste, um das Gerät einzuschalten.
Durch erneutes drücken der Taste, schaltet sich das Gerät wieder ab.

7 CD / SD / USB

Drücken Sie diese Taste um zwischen CD / SD / USB zu wählen.

8 REPEAT

Im USB & MP3 CD Modus sind die REPEAT Modes (Wiederholungsmodus) wie abgebildet angeordnet.



Im Audio CD Modus sind die REPEAT Modes (Wiederholungsmodus) wie abgebildet angeordnet.



9 FOLDER (LEFT/RIGHT) TASTEN

Verfügbar im MP3 CD, USB und SD Modus

Im Stop-Modus: Drücken Sie auf die FOLDER Tasten (links / rechts) um zum vorigen / nächsten Ordner zu wechseln.

Im Play-Modus: Drücken Sie auf die FOLDER Tasten (links / rechts) um zum ersten Titel des vorigem / nächsten Ordners zu wechseln.

Im Programm-Wiedergabe-Modus: Drücken Sie auf die FOLDER Tasten (links/rechts) um zum ersten Titel der Wiedergabeliste des vorigen / nächsten Ordners zu wechseln.

10 MUTE

Drücken Sie diese Taste zum stummschalten. Drücken Sie die Taste erneut um den Sound wieder zu aktivieren.

11 PLAY/PAUSE

Drücken Sie diese Taste um die Wiedergabe zu starten.

Durch erneutes drücken der Taste pausieren sie die Wiedergabe.

Drücken Sie die Taste noch einmal , um die Wiedergabe fortzusetzen.

12 SKIP (LEFT/RIGHT) BUTTONS

Im Play- oder Stop-Modus: drücken Sie „SKIP“ (links / rechts) um zum vorigen oder nächstem Titel zu gelangen.

Im Play Modus: SKIP (links/rechts) länger drücken für Fast Reverse oder Fast Forward.

13 PROG

Die PROG Taste erlaubt Ihnen eine Wiedergabeliste (Playlist) herzustellen.

Im Audio CD Modus: Drücken Sie PROG um den Programm Modus zu aktivieren, drücken Sie auf „SKIP“ (links oder rechts) um die verfügbaren Titel anzuzeigen. Wenn der gewünschte Titel angezeigt wird, drücken Sie wieder auf PROG um den Titel zur Wiedergabeliste hinzuzufügen. Wenn Sie die Wiedergabeliste fertig gestellt haben, drücken Sie auf Play um die Wiedergabe zu starten.

Im MP3 CD Modus: Drücken Sie PROG um den Programm Modus zu aktivieren, drücken Sie auf „SKIP“ (links oder rechts) um die verfügbaren Ordner zu durchsuchen. Wenn der gewünschte Ordner angezeigt wird, drücken Sie wieder auf PROG um den Ordner auszuwählen. Dann drücken Sie auf „SKIP“ (links oder rechts) um die verfügbaren Titel die in dem Ordner liegen durchsuchen. Wenn der gewünschte Titel angezeigt wird, drücken Sie wieder auf PROG um den Titel zur Wiedergabeliste hinzuzufügen. Wenn Sie die Wiedergabeliste fertig gestellt haben, drücken Sie auf Play um die Wiedergabe zu starten.

Im USB / SD Modus: Drücken Sie PROG um den Programm Modus zu aktivieren, drücken Sie auf „SKIP“ (links oder rechts) um die verfügbare Ordner zu durchsuchen. Wenn der gewünschte Ordner angezeigt wird, drücken Sie wieder auf PROG um den Ordner auszuwählen. Dann drücken Sie auf „SKIP“ (links oder rechts) um die verfügbaren Titel die in dem Ordner liegen zu durchsuchen. Wenn der gewünschte Titel angezeigt wird, drücken Sie wieder auf PROG um den Titel zur Wiedergabeliste hinzuzufügen. Wenn Sie die Wiedergabeliste fertig gestellt haben, drücken Sie auf Play um die Wiedergabe zu starten.

14 STOP / EJECT

Drücken Sie diese Taste, um die Wiedergabe zu stoppen. Im Stop Modus können Sie diese Taste drücken, um die CD auszuwerfen.

CD FERNBEDIENUNG:

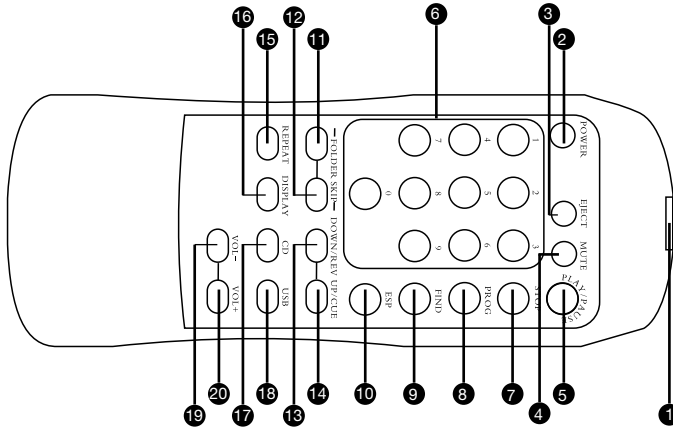

1 INFRAROT SENDER

2 EIN- AUSSCHALTER

3 CD AUSWERFEN

4 STUMM SCHALTEN

Die Stumm Taste erlaubt Ihnen den Ton des CD/ USB Spielers komplett auszuschalten. Beachten Sie: Die Stumm Taste hat keinen Einfluss auf die Wiedergabe. Es wird nur der Ton deaktiviert.

5 PLAY / PAUSE

6 1-9 BUTTONS

7 STOP

8 PROG

Siehe CD Player (8)

9 FIND

Siehe CD Player (3)

10 ESP

Siehe CD Player (6)

11 FOLDER SKIP LEFT

Siehe CD Player (10)

12 FOLDER SKIP RIGHT

Siehe CD Player (10)

13 SKIP LEFT

Siehe CD Player (9)

14 SKIP RIGHT

Siehe CD Player (9)

15 WIEDERGABE WIEDERHOLUNGSMODUS

16 ZEIGE TITEL INFO

17 ZUR CD MODUS WECHSELN

18 ZUR USB MODUS WECHSELN

19 LAUTSTÄRKE SENKEN -

20 LAUTSTÄRKE ERHÖHEN +

KASSETTEN RECORDER / PLAYER:

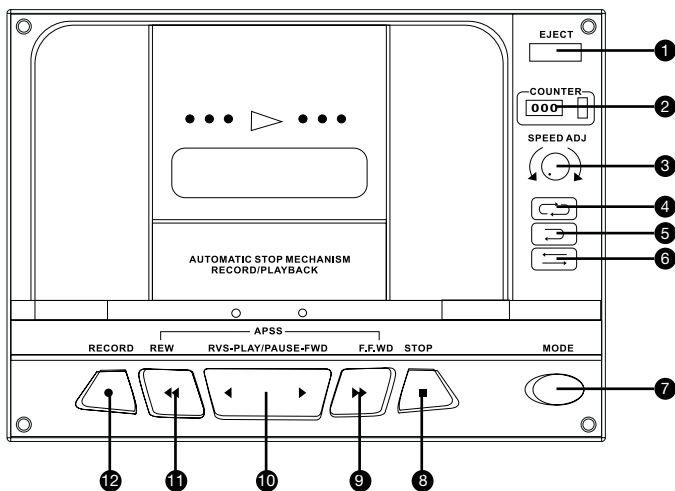

1 EJECT

Öffnet das Kassettenfach.

2 COUNTER

Zeigt die abgespielten Minuten.

3 SPEED ADJ

Diese Taste erlaubt Ihnen die Wiedergabe-
geschwindigkeit der Kassette zu regeln.

4 CONTINUOUS LOOP

Der Kassettenspieler spielt ununterbrochen die A
und B Seite ab bis Sie auf Stop drücken.

5 SINGLE LOOP

Es wird einmal A und B Seite abgespielt.
Danach stoppt die Wiedergabe.

6 SINGLE SIDE PLAYING

Der Spieler spielt nur eine Seite ab.

7 MODE

Erlaubt Ihnen zwischen Continuous Loop, Single
Loop oder Single Side Wiedergabe zu wechseln.

8 STOP

9 FAST FORWARD

Dieser Kassettenspieler verfügt über eine Auto
Suchfunktion, das Drücken dieser Taste spult das
Tape automatisch zum nächsten Titel.

10 PLAY

Der Kassettenspieler verfügt über die Auto-Reverse
Funktion: Sie brauchen die Kassette nicht aus dem
Spieler nehmen wenn die Seite zu Ende gespielt
wurde. Die Play Taste verfügt über 2 Richtungen
und kann sowohl die A als die B Seite wiedergeben.

11 FAST REVERSE

Dieser Kassettenspieler verfügt über ein Auto-Such-
Funktion, das Drücken dieser Taste führt die
Wiedergabe automatisch zum vorigen Titel.

12 RECORD

Drücken Sie diese Taste um den Aufnahme-Modus
zu aktivieren. Drücken Sie dann auf die Play-Taste
um die Aufnahme zu starten.

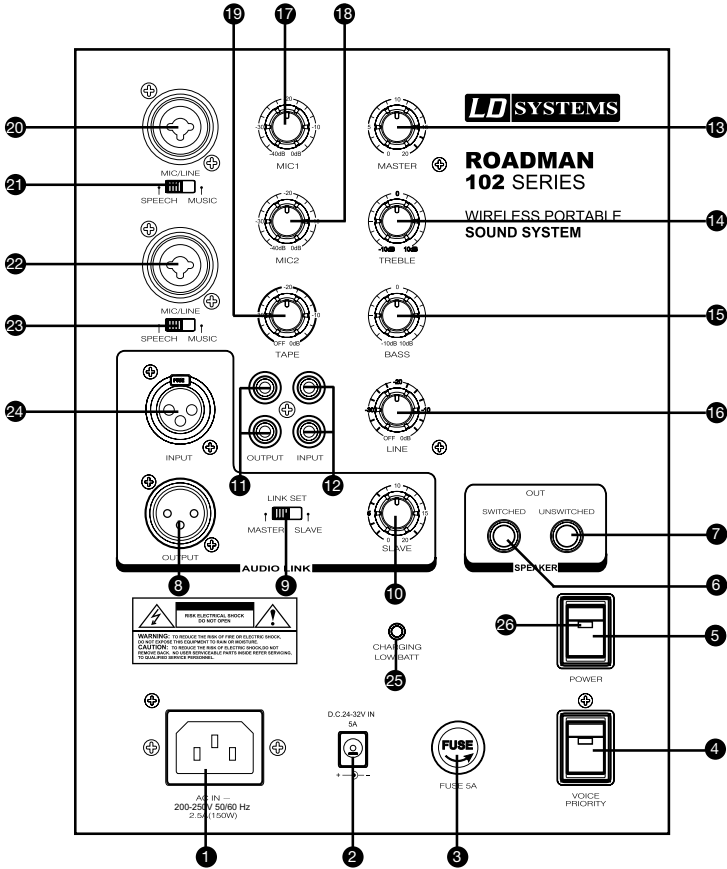

1 AC 200-250 V STROMEINGANG

2 DC 24-32V STROMEINGANG

3 SICHERUNG 5A

4 VOICE PRIORITY

Während der Musikwiedergabe senkt die "Voice Priority" Funktion automatisch die Musiklautstärke sobald Sie in das Mikrofon sprechen. Sobald Sie nicht mehr reden erhöht sich die Lautstärke automatisch wieder. Das ist die sogenannte Talk-Over Funktion.

5 EIN- / AUS- SCHALTER

Ein- / Aus- Schalter für das komplette System.

6 SWITCHED OUT

Dieser Ausgang ermöglicht es einen weiteren Lautsprecher anzuschließen. Wenn Sie diesen Ausgang benutzen wird der Lautsprecher vom Roadman 102 automatisch Stumm geschaltet und den Ton wird nur über den passiven Lautsprecher wiedergegeben..

SYSTEM EINSTELLUNGEN & ANWENDUNGEN:

7 UNSWITCHED OUT

Diesen Ausgang ermöglicht es ein weiterer Lautsprecher anzuschließen. Wenn Sie diesen Ausgang benutzen funktioniert sowohl der Lautsprecher des Roadmans als der des passiven Lautsprecher.

8 AUDIO LINK OUTPUT

Erlaubt die Verbindung zwischen 2 Roadman.

9 LINK SET

MASTER / SLAVE: Um mehrere Roadman zusammen zu verbinden (von 2 bis 7 St.) muss die Master/ Slave Anordnung respektiert werden. Das erste Roadman von der Kette soll auf Master gesetzt werden. Alle folgende Geräte sollen auf Slave gesetzt werden. Das erste Roadman übernimmt dann die Kontrolle über alle andere (Lautstärkenregelung, ein – ausschalten).

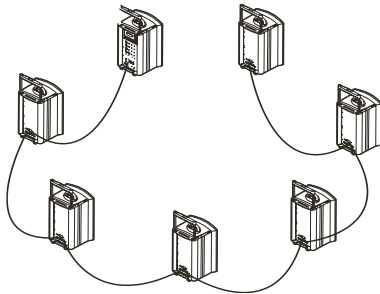

10 LAUTSTÄRKE

Lautstärkeregelung des Slave Lautsprechers.

11 RCA CINCH AUSGANG

12 RCA CINCH EINGANG

13 MASTER

Hauptlautstärkenregelung des Gerätes

14 TREBLE

TREBLE / Höhenklang-Regelung

15 BASS

BASS / Tiefton-Klangregelung

16 LINE

Line Eingang (12) Lautstärkenregelung

17 MIC 1

Mikrofon 1 (20) Lautstärkenregelung

18 MIC2

Mikrofon 2 (22) Lautstärkenregelung

19 TAPE

Tapedeck Lautstärkenregelung

20 MIC/LINE

Mikrofon oder Line Eingang 1. Funktioniert mit Klinke oder XLR Verbinder.

21 SPEECH/MUSIC

SPEECH: Mikrofon Eingangspegel
Music: Line Eingangspegel

22 MIC/LINE

Mikrofon oder Line-Eingang 1. funktioniert mit Klinke oder XLR Verbinder.

23 SPEECH/MUSIC

SPEECH: Mikrofon-Eingangspegel
MUSIC: Line-Eingangspegel

24 LINK INPUT

Ermöglicht die Verbindung von mehreren Roadman miteinander. Der Link-Ausgang des Master Roadman soll mit dem Link- Eingang des Slave-Lautsprechers verbunden werden.

25 CHARGING / LOW BATT

LED Indikator: Niedrige Akku Zustand (rot), Akku lädt (blinkt grün), Akku voll (leuchtet grün).

26 LED INDICATOR

Wenn die LED rot leuchtet ist das System an und bereit für den Betrieb.

WIRELESS EMPFÄNGER MODUL:

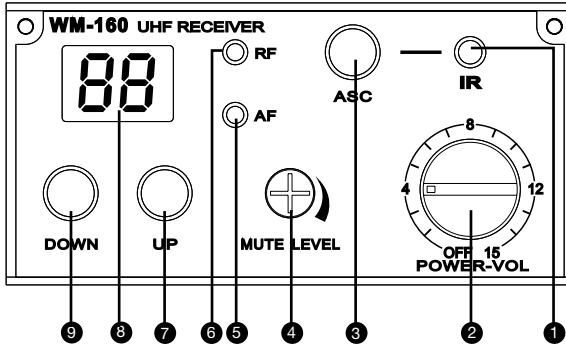

1 IR WINDOW

Sendet Infrarotsignale zum Sender (Handmikrofon und Belt Pack) um die Synchronisation der Frequenzen abzuschließen.

2 POWER

Ein/Aus Schalter und Lautstärkenregelung

3 ASC

Automatische Frequenz Auswahl

4 MUTE LEVEL

Noise Mute Adjust. Werkseinstellungen sollen nicht geändert werden.

5 AF

Zeigt ob das Modul ein Audio Signal empfängt

6 RF

Zeigt ob das Modul ein Radiosignal empfängt

7 UP

Nächster Kanal

8 DIGITAL DISPLAY

Digitale Anzeige

9 DOWN

Voriger Kanal

HANDHELD SENDER:

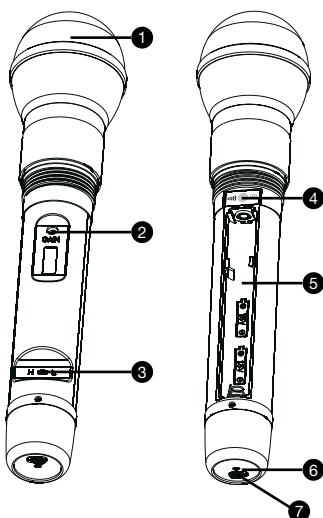

1 MIKROFONKOPF

2 GAIN

Dieser Regler erlaubt Ihnen die Sensibilität des Mikrofons einzustellen. Links senken, rechts erhöhen. Die Werkseinstellungen sollten dennoch am besten nicht geändert werden.

3 REGLER FÜR RADIO SIGNALSTÄRKE

Erlaubt die Stärke der Radiosignalübertragung einzustellen. H für Hoch, und L für Niedrig.

4 IR PORT

Empfängt die Infrarot Signale des Senders während der Frequenzsynchronisation

5 AKKUGEHÄUSE

Bitte 2 Stück AA Alkaline Batterien (LR6 1,5 V) einführen.

6 POWER/ASC

Leuchtet Grün: Gerät ist an.

Blinkt Grün: Infrarot Übertragung wird durchgeführt

Blinkt Rot: Akku niedrig

7 EIN/AUS -SCHALTER

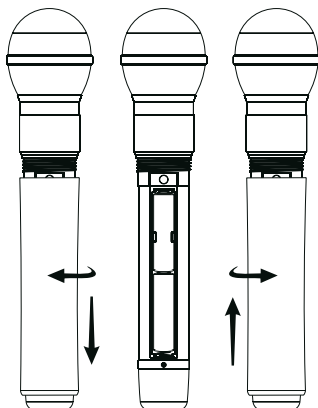

BATTERIEN / AKKUS WECHSELN

Akku Lebensdauer beträgt ungefähr 8 Stunden.

Sobald die Power/ASC LED blinkt, sollten sie die Batterien / Akkus wechseln

BELTPACK SENDER:

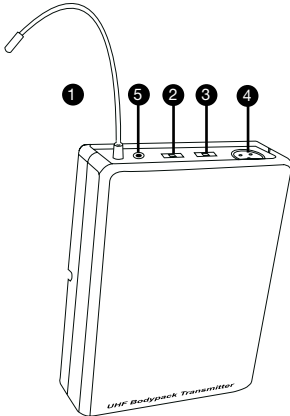

1 ANTENNE

2 EIN- / STUMM- / AUSSCHALTER

Stummschaltungsposition in der Mitte.

3 GAIN

Mic: Bedienung mit Headset (Condenser Mikrofon)

0: Gitarre mit passive pickups

-10 dB: Gitarre mit aktive Pickups

4 MINI XLR EINGANG

5 POWER INDICATOR

Zeigt den Batteriestatus

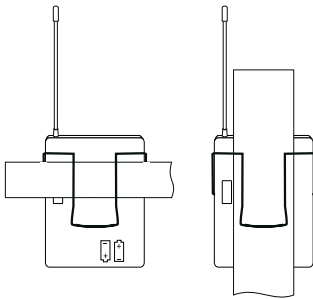

TRAGEN DES BELTPACK EMPFÄNGERS

Befestigen Sie den Empfänger mit dem Bügel an einen Gürtel bzw. Gitarrengürt. Für den optimalen Sitz des Empfängers am Gürtel sollte der Empfänger stets vollständig auf den Gürtel aufgeschoben werden.

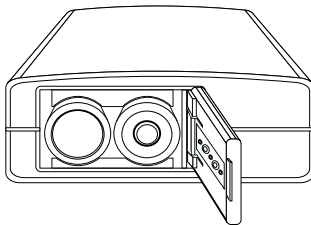

→ ↪ Open

← ↩ Close

BATTERIEWECHSEL

Die durchschnittliche Betriebsdauer zweier Alkaline-Batterien beträgt im Dauerbetrieb, abhängig vom Fabrikat ca. 8 Stunden. Wenn die LED für den niedrigen Batteriestand aufleuchtet, sollten die Batterien umgehend gewechselt werden.

AKKU HANDHABUNG:

Bevor Sie das Gerät zum ersten Mal benutzen, sollten Sie ihn voll laden. Wir empfehlen eine Ladezeit von ungefähr 12 Stunden. Um das Akku zu laden müssen Sie einfach das Gerät mit dem Strom verbinden. Nach der ersten Benutzung können brauchen die Akkus nur noch 8 Stunden um vollgeladen zu werden. Wenn Sie das Gerät nicht regelmäßig benutzen sollten Sie trotzdem mindestens jede 3 Monaten die Akkus voll laden.

AKKU WECHSELN

1. Stellen Sie sicher dass Sie das Gerät ausgeschaltet und vom Stromnetz getrennt haben.
2. Untere Platte abschrauben um das Akkugehäuse zu erreichen
3. Alte Akkus abkoppeln, neue Akkus mit dem Roadman verbinden. Stellen Sie sicher dass Sie die +/- Ordnung respektieren (Rot +//Schwarz -).
4. Stellen Sie die neuen Akkus in das Akkugehäuse und schrauben Sie die untere Platte wieder fest.
5. Laden Sie die neuen Akkus 12 Stunden lang.

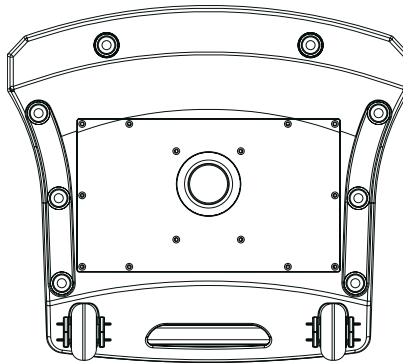

AN DER UNTERSEITE DES ROADMAN FINDEN SIE DAS AKKU-FACH.



TECHNISCHE SPEZIFIKATIONEN:

BASIC SPECIFICATIONS

Output power: MAX 100 W RMS / 4 Ω
Frequency response: 50Hz - 20KHz
Maximum sound pressure: 118dB
Speaker: 10" Woofer / 1" Tweeter
Power: 100V-240V (150W) Switching power supply
Charge battery 12V / 5AH (2 pieces)
THD: <0,5%
Size (W x H x D): 600 x 350 x 300
Weight: 21,5 kg
Receiver module: A set of UHF (470-1000MHZ)
Using time: 4-6 hours

CD PLAYER

Product type:
Compact disc digital audio system with mechanic & electronic anti-shock CD, CD-R, CD-R/W, MP3, WMA, USB MP3 WMA available.
Product No: EC-461HUR
Disc loading: Slot-in Type
Supply voltage: DC 12V (10~14V)
Power consumption: Within 5W
Dimensions (W x H x D): 160mm x 147,4mm x 68,5mm
Weight: 1,2 kg

HANDHELD TRANSMITTER

Max Audio input level: 0dBV
Dimensions (L x \emptyset): 250mm x 54mm
Weight: 270 gram (without batteries)
Power Requirements: 2 "AA" size alkaline or rechargeable batteries
Battery Life: >12 hours

BODYPACK TRANSMITTER

Max Audio input level: 0dBV to +10dBV
Gain Adjustment Range: 30 dB
Input Impedance
470K Ω
Dimensions (W x H x D): 85mm x 65mm x 23mm
Weight: 80 gram (without batteries)
Power Requirements: 2 "AA" size alkaline or rechargeable batteries
Battery Life: >10 hours

ENGLISH

DEUTSCH

FRANCAIS

GARANTIEBESTIMMUNGEN

Diese Garantie erstreckt sich auf die Marken Adam Hall, LD Systems, Defender, Palmer und Eminence.

Die gesetzlichen Gewährleistungsrechte gegenüber dem Verkäufer werden von dieser Garantie nicht berührt. Vielmehr begründet diese Garantie zusätzliche selbständige Ansprüche gegenüber Adam Hall.

Mit dieser Garantie stellt Adam Hall sicher, dass das von Ihnen bei Adam Hall oder einem Adam Hall Partner erworbene Produkt bei normalem Gebrauch während des Zeitraums von 2 bzw. 5 Jahren ab Kaufdatum frei von Material- oder Verarbeitungsfehlern ist.

Der Garantiezeitraum beginnt mit dem Datum des Kaufs.

Der Geltendmachung eines Anspruchs auf Garantieleistungen erforderliche Nachweis des Kaufdatums, erfolgt durch die mit dem Kaufdatum versehene Quittung oder den mit dem Kaufdatum versehenen Lieferschein. Sie haben Anspruch auf den Garantieservice zu den in diesem Dokument aufgeführten Bedingungen und Bestimmungen, falls eine Reparatur der unter den oben genannten Marken vertriebenen Produkte innerhalb des Garantiezeitraums erforderlich ist.

Diese Garantie gilt nur für den ursprünglichen Käufer des von Adam Hall vertriebenen Produkts und ist nicht an Personen übertragbar, denen vom ursprünglichen Käufer das Eigentum am Adam Hall Produkt übertragen wird. Innerhalb des Garantiezeitraums werden die fehlerhaften Komponenten oder das Produkt von Adam Hall repariert oder ersetzt. Alle im Rahmen dieser Garantie entfernten Komponenten und Hardware-Produkte gehen in das Eigentum von Adam Hall über.

In dem unwahrscheinlichen Fall, dass bei dem von Ihnen erworbenen Adam Hall Produkt ein Fehler wiederholt auftritt, kann Adam Hall nach eigenem Ermessen entscheiden, Ihnen dieses Produkt durch ein vergleichbares Produkt mit mindestens derselben Leistung zu ersetzen.

Adam Hall übernimmt keine Garantie für einen störungs- oder fehlerfreien Betrieb dieses Produkts. Adam Hall übernimmt keine Verantwortung für auf eine inkorrekte Befolgung der im Lieferumfang des Adam Hall erhaltenen Anweisungen zurückzuführende Schäden.

Diese Garantie erstreckt sich nicht auf

- Verschleißteile (z.B. Akkumulator).
- Geräte deren Seriennummer entfernt wurde oder die beschädigt oder fehlerhaft wurden als Folge eines Unfalls
- nicht sachgerechter oder missbräuchlicher Verwendung oder anderer missbräuchlicher Verwendung oder anderer äußerer Ursachen,
- Geräte die nicht entsprechend den Betriebsparametern betrieben wurden, die in den im Lieferumfang des Produkts enthaltenen Benutzerunterlagen festgelegt sind
- Geräte die aufgrund der Verwendung nicht von Adam Hall hergestellter oder vertriebener Teile repariert wurde
- Geräte die durch Änderung oder Wartung durch jemand anderen als Adam Hall getätigt wurde.

Diese Bestimmungen und Bedingungen stellen die vollständige und ausschließliche Garantievereinbarung zwischen Ihnen und Adam Hall für das von Ihnen erworbene Adam Hall Produkt dar.

HAFTUNGSBESCHRÄNKUNG

Wenn das unter der Marke Adam Hall vertriebene Produkt nicht entsprechend der obigen Garantie funktioniert, besteht Ihr alleiniger und ausschließlicher Anspruch aus dieser Garantie in der Reparatur oder dem Ersatz. Weitergehende Gewährleistungsansprüche bleiben hiervon unberührt. Die maximale Haftung von Adam Hall im Rahmen dieser Garantie ist ausdrücklich beschränkt auf den jeweils niedrigeren Betrag, der sich entweder aus dem Kaufpreis für das Produkt oder aus den Reparatur- bzw. Ersatzkosten von Hardware-Komponenten, die bei normalem Gebrauch nicht Ordnungsgemäß funktionieren, ergibt.

Adam Hall haftet aus dieser Garantie nicht für durch das Produkt oder sein versagen verursachte Schäden, einschließlich entgangener Gewinne, unterbliebener Einsparungen oder besonderer, indirekter oder Folgeschäden. Adam Hall haftet zudem nicht für von Dritten oder von ihnen für Dritte geltend gemachte Ansprüche.

Diese Haftungsbeschränkung gilt unabhängig davon, ob Schäden gerichtlich verfolgt werden, ob Schadenersatzansprüche im Rahmen dieser Garantie oder aufgrund unerlaubter Handlungen (Einschließlich Fahrlässigkeit und Gefährdungshaftung) oder aufgrund vertraglicher bzw. sonstiger Ansprüche gestellt werden. Diese Haftungsbeschränkung kann von keiner Person aufgehoben oder ergänzt werden. Diese Haftungsbeschränkung gilt auch dann, wenn sie Adam Hall über die Möglichkeit derartiger Schäden informiert haben. Sie gilt jedoch nicht für Ansprüche aus Personenschäden.

Aus dieser Garantie ergeben sich für Sie bestimmte Rechte. Möglicherweise haben Sie weitere Rechte, die Ihnen von Staat zu Staat und von Land zu Land unterschiedlich sein können. Es ist ratsam, die entsprechenden Gesetze des Staates bzw. Landes heranzuziehen, um Ihre Rechte umfassend zu ermitteln.

INANSPRUCHNAHME DES REPARATURSERVICE

Um den Garantieservice bzw. Reparaturservice für das Produkt in Anspruch zu nehmen, wenden Sie sich bitte an Adam Hall oder an einen Adam Hall Partner, bei dem Sie das Produkt erworben haben.

EG-KONFORMITÄTSERKLÄRUNG

Diese Geräte entsprechen den grundlegenden Anforderungen und den weiteren Vorgaben der Richtlinien 1999/5/EU, 89/336/EU und 73/23/EU.

KORREKTE ENTSORGUNG DIESES PRODUKTES

(Gültig in der Europäischen Union)

Dieses Symbol (entweder auf dem Gerät oder dem dazugehörigen Handbuch) weist darauf hin, dass das Gerät nicht mit dem normalen Hausmüll entsorgt werden darf. Um mögliche Schäden an der Umwelt und an Personen zu verhindern, entsorgen Sie dieses Gerät bitte fachgerecht bei einer entsprechenden Stelle für Elektromüll.

Als Privatkunde Informieren Sie sich bitte beim Hersteller oder bei Ihrer Gemeinde über die Möglichkeiten der korrekten Entsorgung.

Als Geschäftskunde kontaktieren Sie bitte Ihren Lieferanten und prüfen Sie die Konditionen zur Entsorgung der Geräte. Dieses Produkt sollte nicht mit anderem gewerblichen Abfall entsorgt werden.

WEEE-DEKLARATION

Ihr LD-Systems Produkt wurde unter der Verwendung hochwertiger Materialien und Komponenten die wiederverwertet oder wieder verwendet werden können hergestellt. Dieses Symbol weist darauf hin, dass elektronische Geräte nicht im normalen Hausmüll entsorgt werden dürfen. Entsorgen Sie dieses Gerät bitte fachgerecht bei einer entsprechenden Stelle für Elektromüll und helfen Sie dabei unsere Umwelt zu schützen.

BATTERIEN UND AKKUS

Die mitgelieferten Batterien können wiederverwertet werden. Werfen Sie die Batterien daher nicht in den normalen Hausmüll sondern in gesonderte dafür vorgesehene Container. Helfen Sie, unsere Umwelt sauber zu halten.

ENGLISH

DEUTSCH

FRANCAIS

Adam Hall GmbH, alle Rechte vorbehalten. Änderungen der Technischen Daten und Produktmerkmale vorbehalten. Das Erstellen von Fotokopien, Übersetzungen und anderen Reproduktionen dieser Bedienungsanleitung oder Teilen derselben ohne vorherige Genehmigung ist untersagt.



Merci d'avoir choisi LD-Systems!

Nous avons conçu ce produit afin de vous offrir un matériel fiable, qui vous accompagnera durant de longues années. En achetant l'un des produits de la marque LD-Systems vous bénéficiez de notre compétence reconnue et de nos nombreuses années d'expérience en tant que fabricant. Notre nom est notre garantie.

Veuillez s'il-vous-plait prendre quelques minutes pour lire attentivement ces instructions d'utilisation car nous souhaitons que vous puissiez profiter pleinement et au plus vite de votre matériel LD-Systems.

ENGLISH

DEUTSCH

FRANCAIS

LD ROADMAN 102

SYSTÈME SONO PORTABLE 200 W

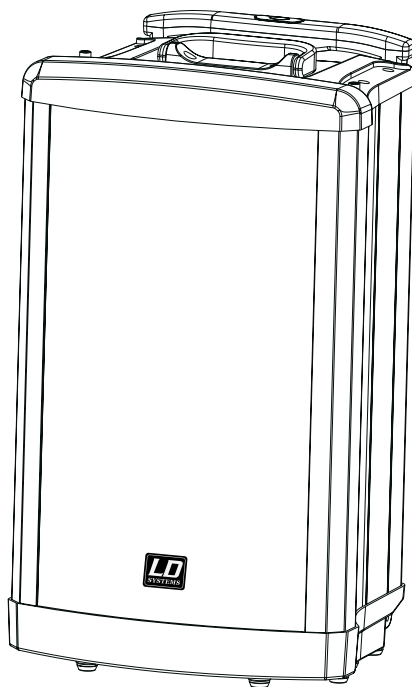
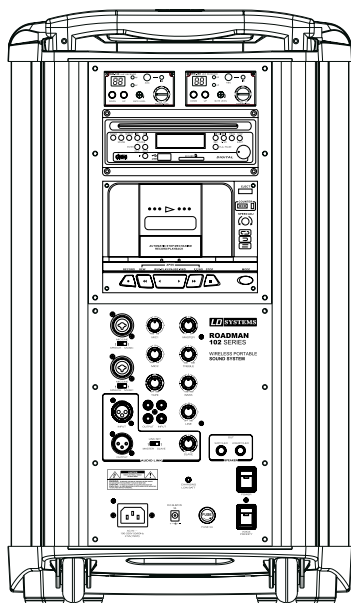

ENGLISH

DEUTSCH

FRANCAIS

PRÉCAUTIONS D'UTILISATION:

1. Veuillez lire attentivement les précautions d'utilisation et les instructions suivantes.
2. Veuillez conserver ce manuel d'utilisation.
3. Veuillez utiliser cet appareil uniquement conformément à son but d'utilisation initial.
4. Veuillez respecter les règles de traitement des déchets. Veuillez s'il-vous-plait séparer les déchets plastiques des déchets papiers et les déposer dans un bac à ordures adéquat.
5. En cas de panne, de dommage, d'exposition de l'appareil à la pluie ou autres liquides, veuillez contacter une personne qualifiée pour le service après-vente de nos produits.
6. Veuillez ne pas exposer ce produit à des sources de chaleur, telles que les fours, les radiateurs ou tout autre appareil produisant de la chaleur (notamment les amplificateurs de puissance). Pour éviter les risques de surchauffe veuillez à ce que l'appareil ne soit pas placé trop près d'un mur, ou enfermé dans un boîtier, pour que la circulation de l'air ne soit pas obstruée.
7. Après avoir connecté votre appareil veuillez inspecter le câblage pour éviter les risques d'accident ou d'avarie. Veuillez ne jamais utiliser de câbles endommagés.
8. Veuillez utiliser uniquement les accessoires et supports de fixation fournis ou recommandés par le constructeur. Assurez vous de la stabilité de votre installation avant d'utiliser votre matériel, vous éviterez les risques de chutes et donc de dommages de l'appareil.



DANGER:

Pour réduire les risques de choc électrique veuillez ne pas retirer le couvercle (ou la face arrière) de l'appareil. Les pièces situées à l'intérieur de l'appareil ne doivent pas être manipulées par l'utilisateur. Veuillez contacter exclusivement une personne qualifiée pour le service après-vente de nos produits.



L'éclair finissant par une flèche, entouré d'un triangle équilatéral vous indique la présence à l'intérieur du boîtier de pièces non isolées, représentant un risque de "haute tension électrique" et pouvant par conséquent blesser les personnes.



Le point d'exclamation, entouré d'un triangle équilatéral, vous indique la présence d'instructions importantes quant-à l'utilisation et à l'entretien dans la brochure fournie avec le produit.

ATTENTION! NIVEAU SONORE ÉLEVÉ!

Vous allez utiliser ce système de transmission sans fil à des fins professionnelles. Dans ce cas l'utilisation de ce produit est soumise à des règles et à des directives définies par votre organisme professionnel de prévention des accidents du travail. En tant que fabricant, Adam Hall se doit de vous mettre en garde formellement sur les risques éventuels que cet appareil peut présenter pour votre santé.

Ce système est capable de générer une pression acoustique élevée. 85dB est la limite légale du niveau sonore à laquelle votre ouïe peut être soumise lors d'une journée de travail. Cette valeur a été fixée par la médecine du travail comme valeur de référence pour la mesure du niveau sonore. Vous exposer à des niveaux sonores plus élevés, ou sur une durée plus longue peut endommager votre ouïe. Si vous vous exposez à des pressions acoustiques supérieures à la limite légale, pensez à raccourcir le temps d'exposition pour vous protéger d'éventuelles dégradations de votre ouïe. Voici quelques signes pouvant vous alerter d'une exposition trop longue à un niveau sonore trop élevé :

- Vous entendez des sons de cloche, de sonnerie ou des sifflements !
- Vous avez l'impression de ne plus entendre les sons aigus !

FACE ARRIÈRE:

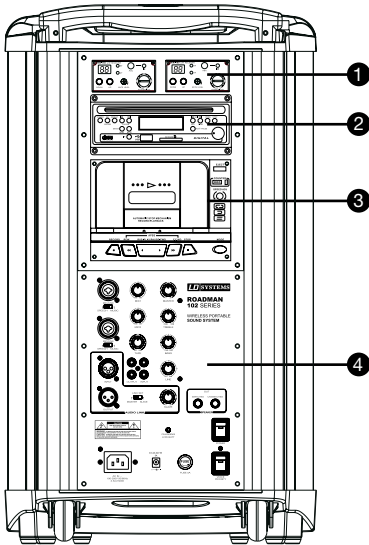

1 MODULE RÉCEPTEUR SANS FIL

Le Roadman 102 est équipé d'un module de réception sans fil. Vous pouvez installer un deuxième module afin de pouvoir utiliser deux microphones sans fil en même temps.

2 LECTEUR CD

Lecteur CD avec chargement à fente SLOT-IN et lecteur USB. Le lecteur CD dispose d'une fonction anti-choc (ESP). Les formats de fichiers audio acceptés sont: CD Audio, MP3, et WMA.

3 PLATINE CASSETTE

Lecteur / Enregistreur Cassette avec fonction TAPE REVERSE

4 PANNEAU DE CONTRÔLE

Contrôle du volume: Master, Micro Filaire 1 & 2, entrée Ligne, Cassette Volume
 Egaliseur: Bass, Treble
 Entrées & Sorties Audio: Entrée Micro / Ligne 1 & 2, Entrée & Sortie RCA, Sortie Jack (Switched & Unswitched), Entrée & Sortie XLR (Audio Link)
 Témoin LED: Indication niveau batterie bas (rouge), batterie en charge (clignote vert), batterie pleine (vert)

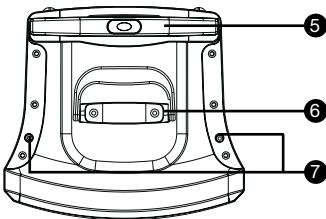

5 POIGNÉE TÉLESCOPIQUE

6 POIGNÉE DE TRANSPORT

7 FILETAGE POUR VISSAGE DES ANTENNES

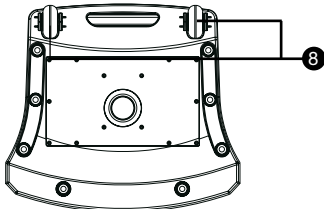

8 ROULETTES

COMPOSANTS DU SYSTÈME:

Roadman



Microphone



Antenne



Valisette



Câble secteur



Télécommande



ENGLISH

DEUTSCH

FRANCAIS

ACCESSOIRES EN OPTION:

Housse de transport (LDRM102BAG)



Lecteur Cassette (LDRM102TDP)



Micro Casque Couleur Chair



Émetteur ceinture (LDWS1616BP)



Récepteur sans fil supplémentaire (LDWS6216M)



ENGLISH

DEUTSCH

FRANCAIS

LECTEUR CD:

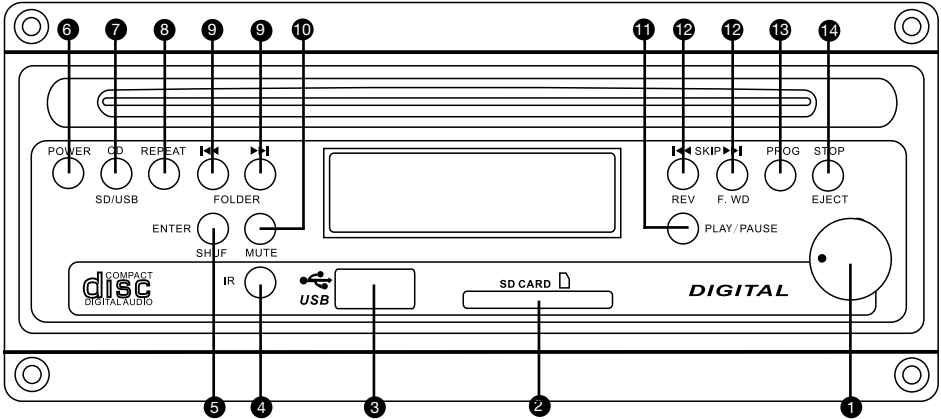

1 RÉGLAGE DU VOLUME

Tourner vers la gauche pour baisser le volume, vers la droite pour augmenter le volume. Chaque degré représente 1 dB. Volume min: 0 dB, max: 30 dB.

2 ENTRÉE SD

Entrée pour cartes mémoire SD, accepte les formats MP3 et WMA.

3 ENTRÉE USB

Entrée USB 1.1, accepte les formats de fichier audio MP3 et WMA. Uniquement compatible avec les clés/sticks USB.

4 IR

Récepteur Infrarouge pour la télécommande

5 ENTER SHUF

Bouton de Programme et Mode Aléatoire

6 POWER

Appuyer sur cette touche pour allumer ou éteindre le lecteur CD.

7 CD / SD / USB

Appuyer sur cette touche pour changer de source audio (CD, Carte SD ou Stick USB).

8 REPEAT

En mode USB et MP3 les modes de répétition sont définis comme suit:



En mode CD Audio les modes de répétition sont définis comme suit:



9 FOLDER (GAUCHE/DROITE)

Disponible en Mode CD MP3, SD et USB:

À l'arrêt: Utiliser la touche FOLDER (Gauche/Droite) pour aller au dossier précédent/suivant.

En lecture: Utiliser les touches FOLDER (Gauche/Droite) pour aller au premier fichier audio du dossier précédent/suivant.

En mode Programmation: Utiliser les touches FOLDER (Gauche/Droite) pour aller au premier titre de la programmation présent dans le dossier précédent/suivant.

10 MUTE

Touche Muet. Désactive le son. Appuyer de nouveau pour réactiver le son.

11 PLAY/PAUSE

Appuyer sur cette touche pour lancer la lecture.

Appuyer de nouveau pour mettre la lecture en pause.

Appuyer de nouveau pour réactiver la lecture.

12 SKIP (GAUCHE/DROITE)

En lecture et à l'arrêt utiliser SKIP (Gauche / droite) pour aller au titre précédent/suivant. En lecture rester appuyer sur cette touche pour reculer/avancer dans un fichier audio (fast reverse/fast forward).

13 PROG

Le bouton PROG permet de créer une programmation/Playlist.

En Mode CD Audio: Appuyer sur PROG pour entrer dans le mode de programmation, puis sur SKIP (gauche / droite) pour faire défiler les différents titres audio disponibles sur le CD. Quand le titre désiré est affiché appuyer une nouvelle fois sur PROG pour ajouter ce fichier à la playlist. Enfin appuyer sur play/pause pour lancer la lecture de la playlist.

En Mode CD MP3, SD et en Mode USB: Appuyer sur PROG pour entrer dans le mode de programmation, puis sur SKIP (gauche / droite) pour faire défiler les différents dossiers contenant des titres audio. Appuyer sur PROG pour entrer dans un dossier, puis sur SKIP (gauche / droite) pour faire défiler les différents titres MP3 / WMA disponibles dans le dossier. Quand le titre désiré est affiché appuyer une nouvelle fois sur PROG pour ajouter ce fichier à la playlist. Enfin appuyer sur play/pause pour lancer la lecture de la playlist.

14 STOP/EJECT

Mode CD: En lecture cette touche arrête la lecture. Lorsque la lecture est stoppée appuyer sur cette touche éjecte le CD.

En Mode USB/SD: Appuyer sur cette touche pour arrêter la lecture.

TÉLÉCOMMANDE LECTEUR CD:

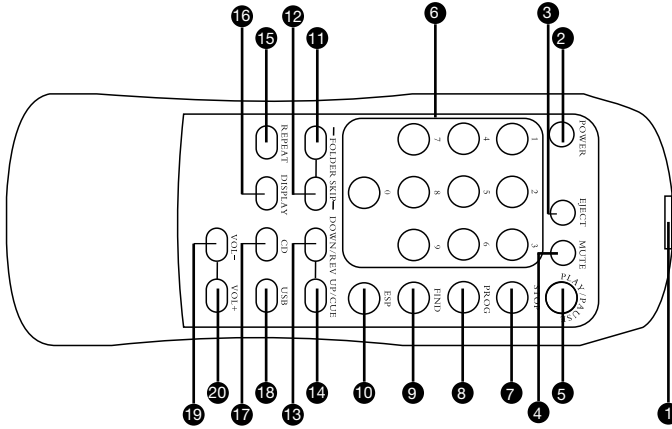

1 ÉMETTEUR INFRA ROUGE

2 INTERRUPTEUR MARCHÉ/ARRÊT

3 CD EJECT

4 MUTE

La touche Mute vous permet de couper le son du lecteur CD/USB complètement. C'est le mode MUET. Cette touche n'influence pas la lecture, il ne fait qu'éteindre le son.

5 PLAY/PAUSE

6 TOUCHES 1-9

7 STOP

8 PROG

Voir Lecteur CD (8)

9 FIND

Voir Lecteur CD (3)

10 ESP

Voir Lecteur CD (6)

11 FOLDER SKIP LEFT

Voir Lecteur CD (10)

12 FOLDER SKIP RIGHT

Voir Lecteur CD (10)

13 SKIP LEFT

Voir Lecteur CD (9)

14 SKIP RIGHT

Voir Lecteur CD (9)

15 MODES DE RÉPÉTITION

16 MONTRER INFOS SUR LA CHANSON

17 ALLER AU MODE CD

18 ALLER AU MODE USB

19 VOLUME -

20 VOLUME +

LECTEUR / ENREGISTREUR CASSETTE:

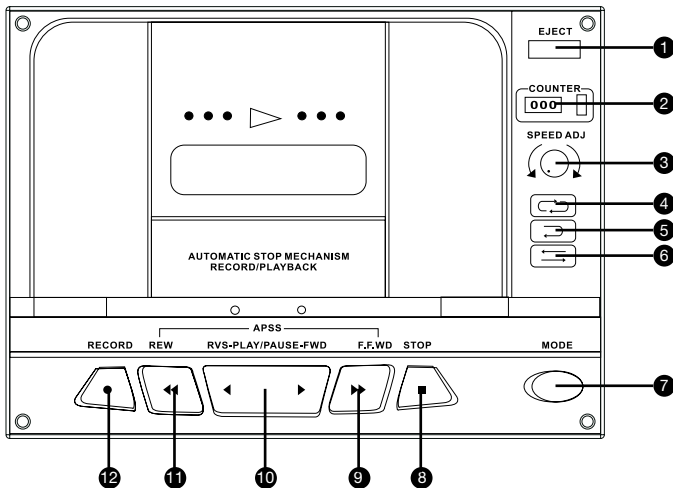

1 EJECT

Ouvre le lecteur cassette

2 COUNTER

Indique le temps en minute

3 SPEED ADJ

Cette molette vous permet d'ajuster la vitesse de lecture de la cassette.

4 CONTINUOUS LOOP

Le lecteur répète les faces A & B jusqu'à ce que vous stoppez la lecture.

5 SINGLE LOOP

Le lecteur lit les faces A & B puis s'arrête automatiquement.

6 SINGLE SIDE PLAYING

Le lecteur lit l'une des deux faces puis s'arrête automatiquement.

7 MODE

Vous permet de sélectionner l'un des modes de lecture mentionnés ci-dessus.

8 STOP

9 FAST FORWARD

Avance rapide. Ce lecteur de cassette dispose d'une fonction de recherche automatique de silence. En appuyant sur cette touche le lecteur passe en avance rapide et vient se positionner au début de la prochaine chanson.

10 PLAY

Ce lecteur dispose de la fonction Auto-Reverse. Vous n'avez pas besoin de retourner la cassette quand l'une des faces est finie. Vous pouvez lancer la lecture dans deux directions, face A ou face B.

11 FAST REVERSE

Retour rapide. Ce lecteur de cassette dispose d'une fonction de recherche automatique de silence. En appuyant sur cette touche le lecteur passe en retour rapide et vient se positionner au début de la chanson.

12 RECORD

Appuyer une fois sur cette touche pour activer le mode d'enregistrement puis appuyer sur Play pour démarrer l'enregistrement.

FACE ARRIÈRE:

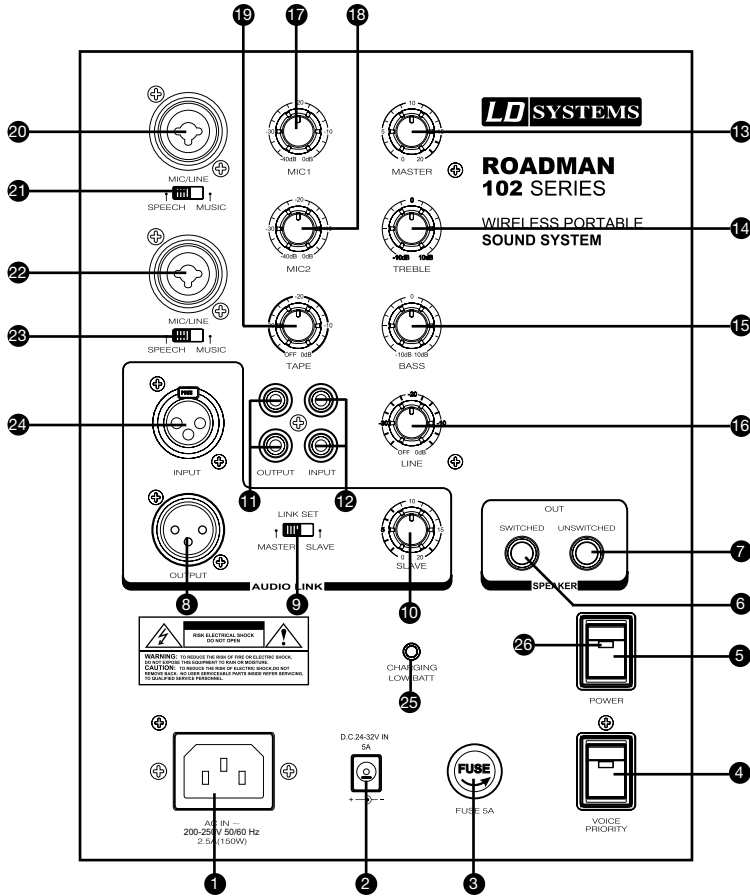

- 1 AC 200-250V EMBASE POUR CÂBLE SECTEUR
- 2 DC 24-32V EMBASE POUR CÂBLE COMMUNICATEUR ÉLECTRIQUE
- 3 FUSIBLE 5A
- 4 VOICE PRIORITY
Cette fonction réduit automatiquement le niveau du volume de la musique lorsque vous parlez dans

le microphone (Filaire ou sans fil). Dès que vous arrêtez de parler le volume de la musique augmente de nouveau automatiquement. C'est la fonction connue sous le terme « Talk Over ».

- 5 INTERRUPTEUR MARCHÉ/ARRÊT
Cet interrupteur met en marche ou arrête l'ensemble des fonctions du Roadman. C'est l'interrupteur principal.

ENGLISH

DEUTSCH

FRANCAIS

RÉGLAGES SYSTÈME ET FONCTIONNEMENT:

6 SWITCHED OUT

Utiliser cette sortie Audio pour brancher une enceinte passive supplémentaire. Cette sortie désactive automatiquement le Haut-parleur du Roadman. Le son ne sort que de l'enceinte passive.

7 UNSWITCHED OUT

Utiliser cette sortie Audio pour brancher une enceinte passive supplémentaire. Cette sortie permet d'avoir le son sur l'enceinte passive et sur le Roadman.

8 LINK OUTPUT

Cette sortie permet de connecter votre Roadman à un autre Roadman.

9 LINK SET

MASTER / SLAVE: Lorsque vous connectez plusieurs Roadman ensembles (de 2 à 7) veillez à respecter l'ordre Master / Slave. Le 1er Roadman de la chaîne doit être réglé sur Master, les Roadman suivants sur Slave. Le Roadman réglé comme Master (Maître) prend le contrôle sur les fonctions des Roadman Slave (Esclaves).

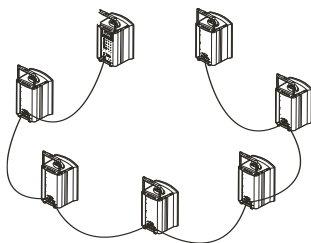

10 RÉGLAGE DU VOLUME DES ROADMAN ESCLAVES

11 SORTIE RCA

Sortie niveau ligne pour l'enregistrement ou toute autre utilisation

12 ENTRÉE RCA

Permet la connexion de toutes sortes d'appareil avec niveau ligne

13 MASTER

Réglage du volume général du Roadman

14 TREBLE

TREBLE / Réglage des aigus (Égaliseur)

15 BASS

BASS / Réglage des basses (Égaliseur)

16 LINE

Réglage du volume de l'entrée ligne (12)

17 MIC 1

Réglage du volume du Microphone 1 (20)

18 MIC2

Réglage du volume du Microphone 2 (22)

19 TAPE

Réglage du volume du lecteur cassette

20 MIC/LINE

Entrée Microphone ou Ligne 1. Compatible connecteurs Jack ou XLR

21 SPEECH/MUSIC

SPEECH: Niveau entrée Microphone
Music: Niveau d'entrée ligne

22 MIC/LINE

Entrée Microphone ou Ligne 2. Compatible connecteurs Jack ou XLR

23 SPEECH/MUSIC

SPEECH: Niveau entrée Microphone
Music: Niveau d'entrée ligne

24 LINK INPUT

Cette entrée audio vous permet de connecter un Roadman à un autre Roadman. L'entrée LINK du Roadman esclave doit être connectée à la sortie LINK du Roadman maître.

25 CHARGING / LOW BATT

Voyant LED: Rouge = Niveau de batterie bas // Vert clignotant = En charge // Vert = Batterie chargée

26 VOYANT LED

Rouge = Le système est en fonctionnement

MODULE RÉCEPTEUR SANS FIL :

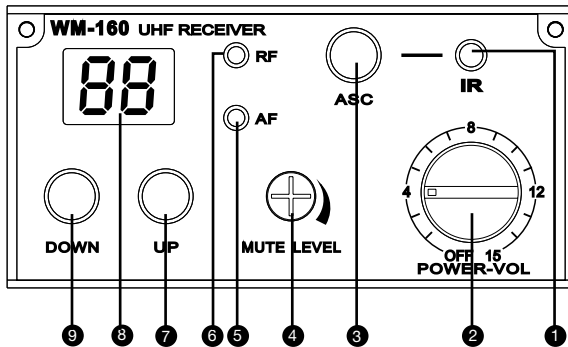

1 IR WINDOW

Fenêtre Infra Rouge

Envoie des signaux infra rouge à l'émetteur (Micro Main ou Émetteur Ceinture) pour synchroniser les fréquences radio.

2 POWER

Interrupteur Marche/Arrêt et réglage du volume

3 ASC

Appuyer sur cette touche pour démarrer la sélection automatique de canal de transmission.

4 MUTE LEVEL

Bouton d'ajustement de la réduction du bruit. Il est préférable de ne pas modifier les réglages d'usine.

5 AF

Indique si le récepteur reçoit un signal audio.

6 RF

Indique si le récepteur reçoit un signal radio.

7 UP

Un canal au dessus

8 AFFICHAGE DIGITAL

Affichage digital du canal

9 DOWN

Un canal en dessous

MICRO MAIN ÉMETTEUR:

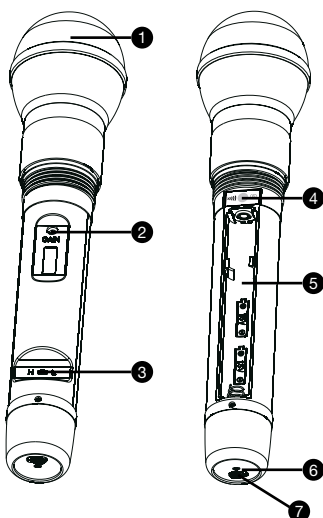

1 TÊTE DU MICROPHONE

2 GAIN

Utiliser cette mollette de réglage pour ajuster la sensibilité du microphone. Vers la gauche pour diminuer, vers la droite pour l'augmenter. Nous vous conseillons toutefois de conserver les réglages d'usine.

3 RÉGLAGE DE PUISSANCE DU SIGNAL RADIO

H pour Haute puissance, L pour Basse puissance

4 PORT INFRA ROUGE

Reçoit les signaux infra rouges envoyés par le récepteur de manière à synchroniser les deux appareils et de trouver la meilleure fréquence de transmission possible.

5 EMPLACEMENT POUR LES PILES

Veuillez insérer 2 piles alcaline LR6 1,5 V

6 POWER/ASC

Vert: En marche

Vert clignotant: Transmission Infra Rouge en cours

Rouge clignotant: Niveau de batterie bas

7 INTERRUPTEUR MARCHÉ/ARRÊT

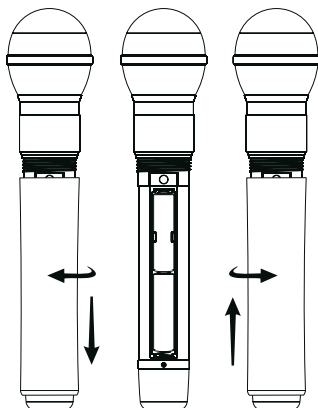

CHANGER LES PILES

La durée de vie des piles moyennes est de 8 heures. Si l'indicateur de niveau de batterie bas clignote changer immédiatement les piles.

ÉMETTEUR CEINTURE:

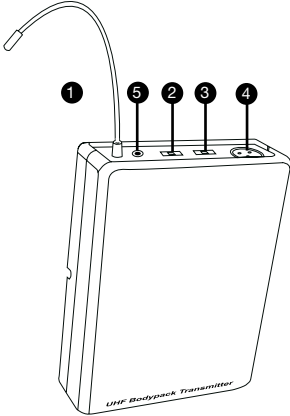

1 ANTENNE

2 MARCHE/ARRÊT ET POSITION MUTE

La position du milieu est la position Mute (Muet)

3 GAIN

Mic: Utilisation avec un microphone

0: Guitare avec micros passifs

-10 dB: Guitare avec micros actifs

4 ENTRÉE MINI XLR

5 INDICATEUR DU NIVEAU DE BATTERIE

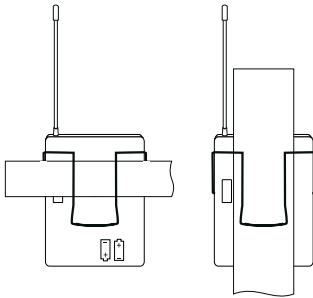

COMMENT PORTER L'ÉMETTEUR CEINTURE

Clipper le récepteur sur la ceinture jusqu'à ce que le clip du récepteur bute sur la ceinture.

Pour les guitaristes, faire passer la sangle dans le clip récepteur et l'attacher.

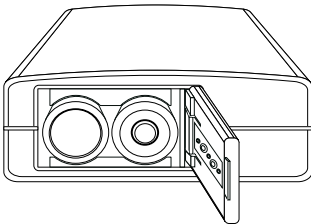

→ ↪ Open

← ↩ Close

REMPLEZ LES PILES

La durée de vie moyenne des piles alcalines pour cet appareil est de 8 heures (varie selon le modèle de piles utilisé).

Quand l'indicateur de charge des batteries clignote les piles doivent être remplacées immédiatement.

ENGLISH

DEUTSCH

FRANCAIS

COMMENT ENTREtenir LA BATTERIE :

Avant d'utiliser le Roadman pour la première fois vous devez charger les batteries pendant 12 heures. Pour charger la batterie, brancher l'appareil éteint sur le secteur.

Cet appareil est équipé de deux batteries type 12 V4.5AH. Elles peuvent utilisées et rechargées environ 500 fois selon votre utilisation et le soin que vous leur porterez. La durée de vie des batteries en fonctionnement est d'environ 8 heures (dépend du volume d'écoute et du nombre de fonctions utilisées). Si vous n'utilisez pas le Roadman régulièrement, pensez à recharger les batteries au moins une fois tous les trois mois.

COMMENT REMPLACER LES BATTERIES

1. Assurez vous que l'appareil est éteint et qu'il n'est pas relié au courant.
2. Dévissez le panneau se situant sous l'appareil pour accéder aux batteries
3. Déconnectez les anciennes batteries et retirez les du Roadman, puis connectez les nouvelles batteries en respectant l'ordre des polarités +/- (Rouge + / Noir -)
4. Placez les nouvelles batteries dans leur emplacement et revissez le panneau de protection
5. Chargez les nouvelles batteries pendant 12 heures

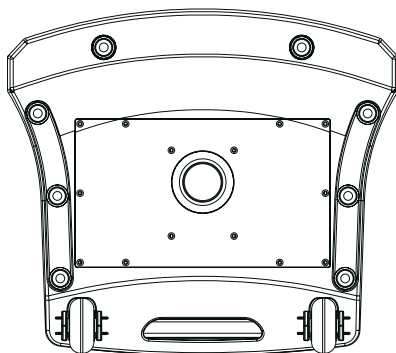

AT THE BOTTOM YOU CAN FIND
THE BATTERY STORAGE



CARACTÉRISTIQUES TECHNIQUES:

CARACTÉRISTIQUES

Output power: MAX 100 W RMS / 4 Ω
Frequency response: 50Hz - 20KHz
Maximum sound pressure: 118dB
Speaker: 10" Woofer / 1" Tweeter
Power: 100V-240V (150W) Switching power supply
Charge battery 12V / 5AH (2 pieces)
THD: <0,5%
Size (W x H x D): 600 x 350 x 300
Weight: 21,5 kg
Receiver module: A set of UHF (470-1000MHZ)
Using time: 4-6 hours

LECTEUR CD

Product type:
Compact disc digital audio system with mechanic & electronic anti-shock CD, CD-R, CD-R/W, MP3, WMA, USB MP3 WMA available.
Product No: EC-461HUR
Disc loading: Slot-in Type
Supply voltage: DC 12V (10~14V)
Power consumption: Within 5W
Dimensions (W x H x D): 160mm x 147,4mm x 68,5mm
Weight: 1,2 kg

MICRO MAIN ÉMETTEUR

Max Audio input level: 0dBV
Dimensions (L x \emptyset): 250mm x 54mm
Weight: 270 gram (without batteries)
Power Requirements: 2 "AA" size alkaline or rechargeable batteries
Battery Life: >12 hours

ÉMETTEUR

Max Audio input level: 0dBV to +10dBV
Gain Adjustment Range: 30 dB
Input Impedance
470K Ω
Dimensions (W x H x D): 85mm x 65mm x 23mm
Weight: 80 gram (without batteries)
Power Requirements: 2 "AA" size alkaline or rechargeable batteries
Battery Life: >10 hours

ENGLISH

DEUTSCH

FRANCAIS

DÉCLARATIONS DU FABRICANT:

GARANTIE LIMITÉE:

Cette garantie limitée s'applique aux produits de la marque Adam Hall, LD Systems, Defender, Palmer et Eminence.

Les droits inhérents à la garantie légale vis-à-vis du revendeur ne sont pas affectés par cette garantie. En fait elle justifie d'une garantie supplémentaire indépendante auprès de la société Adam Hall.

La société Adam Hall garantit que le produit que vous avez acheté Adam Hall ou à l'un de ses revendeurs officiels, est exempt de défaut matériel et d'usure pour une durée de 2 ans (ou 5 ans pour les produits Palmer) à partir de la date d'achat, lorsqu'il est utilisé dans des conditions normales.

La période de garantie limitée débute le jour de l'achat du produit. Pour bénéficier de cette garantie vous devez produire une preuve d'achat sur laquelle figure la date d'achat du produit (ex : ticket de caisse daté, bon de livraison daté...). Si un produit d'une des marques citées ci-dessus venait à nécessiter une réparation durant la période de garantie limitée, vous aurez alors le droit de bénéficier des services de la garantie selon les termes et conditions mentionnés par ce document.

Cette garantie limitée ne s'applique qu'à l'acheteur initial de ce produit Adam Hall et ne peut être en aucun cas transférée à un tiers devenu propriétaire du produit. Durant la période de garantie limitée, Adam Hall s'engage à réparer ou remplacer les pièces défectueuses du produit. Toutes les pièces ou éléments démontés lors d'une réparation par Adam Hall deviennent la propriété d'Adam Hall.

Dans le cas improbable d'un défaut récurrent, Adam Hall peut, à sa discrétion, décider de vous fournir un produit de remplacement de son choix, dont les capacités techniques sont au moins équivalentes à celles de votre produit initial.

Adam Hall ne garantit pas que le fonctionnement de ce produit sera exempt d'erreur ou ininterrompu. Adam Hall ne peut pas être rendu responsable des dégâts résultant de votre manquement à suivre les instructions d'utilisation fournies avec votre produit.

Cette garantie limitée ne s'applique pas,

- aux pièces d'usure (ex: piles)
- aux produits dont le numéro de série a été effacé ou aux produits endommagés ou rendus défectueux par accident
- dans le cas d'une utilisation non conforme aux conditions normales d'utilisation, dans le cas d'abus ou toute autre cause externe
- dans le cas d'un usage du produit en dehors des paramètres d'utilisation stipulés dans la documentation fournie avec le produit
- dans le cas de l'usage de pièces de remplacement n'étant pas fabriquées ou vendues par Adam Hall
- dans le cas d'une modification du produit ou d'une réparation par quiconque autre qu'Adam Hall

Ces termes et conditions constituent l'accord de garantie complet et exclusif entre vous et Adam Hall concernant le produit de la marque Adam Hall que vous vous êtes procuré.

LIMITATION DE RESPONSABILITÉ

Si votre produit Adam Hall devait ne pas fonctionner correctement, votre seul et unique dédommagement sera la réparation du produit ou son remplacement. La responsabilité maximale imputable à Adam Hall dans le cadre de cette garantie limitée se limite au montant le plus bas. Ce montant découle du prix d'achat du produit ou bien du coût de la réparation ou des pièces de remplacement qui sont tombés en panne dans des conditions d'utilisation normales.

Adam Hall n'est pas responsable des dommages causés par le produit ou par un dysfonctionnement du produit, y compris les pertes de profits, les pertes d'épargne, et les conséquences inhérentes à ces dommages. La responsabilité d'Adam Hall ne peut pas être engagée dans le cas d'une réclamation par un tiers ou dans le cas d'une réclamation émanant de l'acheteur initial pour le compte d'un tiers.

Cette limitation de responsabilité est valable indépendamment du fait que les dommages commis fassent l'objet de poursuites judiciaires, qu'ils fassent l'objet de réclamation (y compris pour négligence), de réclamations contractuelles ou tout autre réclamation. Cette limitation de responsabilité ne peut être amendée ou dérogée par quiconque. Elle est effective même si vous aviez avisé Adam Hall ou l'un de ses représentants officiels de la possibilité d'un tel dommage. Toutefois cette limitation de responsabilité est sans effet dans le cas de réclamations pour dommages corporels.

Cette garantie limitée vous confère des droits légaux spécifiques. Selon votre pays, ou l'État dans lequel vous vous trouvez, il est possible que vous disposiez d'autres droits. Veuillez consulter les lois applicables dans votre pays ou votre État pour déterminer l'ensemble de vos droits.

FAIRE FONCTIONNER LA GARANTIE

Pour faire fonctionner la garantie sur ce produit, veuillez contacter Adam Hall ou le revendeur agréé auquel vous avez acheté le produit.

UE-DÉCLARATION DE CONFORMITÉ

Ces produits sont conformes aux exigences essentielles des directives européennes 1999/5/EU, 89/336/EU ainsi qu'à leurs clauses additionnelles.

ÉLIMINATION CORRECTE DES DÉCHETS (DÉCHETS ÉLECTROMÉNAGERS)

(Applicable dans l'Union Européenne et dans les autres pays européens disposant d'un système de tri des déchets)



Ce signe figurant sur le produit, ou dans la brochure jointe au produit, indique qu'il ne doit pas être jeté dans le même bac à ordures que les déchets ménagers classiques lorsqu'il arrive en fin de vie. Pour écarter les risques de pollution de l'environnement ou les risques d'intoxication humaine dûs à un mauvais traitement des déchets, veuillez séparer ce produit des autres types de déchets. Il sera ainsi inséré dans la boucle du recyclage et ces composants pourront être traités puis éventuellement réutilisés.

Nous recommandons aux particuliers de contacter leur revendeur local ou les autorités locales pour s'informer de la meilleure façon de traiter les déchets électroménagers.

Les professionnels doivent contacter leur fournisseur et examiner avec lui les termes et conditions de leur contrat d'achat. Ce produit ne doit pas être mélangé aux déchets industriels.

DÉCLARATION DEEE

Votre produit LD-Systems a été développé et fabriqué avec des matériaux et des composants de haute qualité qui peuvent être recyclés voire réutilisés. Ce signe figurant sur le produit ou dans la brochure jointe au produit indique qu'il ne doit pas être jeté dans le même bac à ordures que les déchets ménagers classiques lorsqu'il arrive en fin de vie.

Veuillez s'il-vous-plait disposer de ce produit auprès d'un point de collecte officiel des déchets ou d'un centre de recyclage pour les produits de ce type.

En agissant ainsi vous participez à la préservation de l'environnement dans lequel nous vivons tous.

PILES ET BATTERIES

Les piles ou les piles rechargeables fournies avec ce produit peuvent être recyclées. Veuillez les jeter dans un bac spécialement dédié aux déchets de ce type, ou bien retournez les à un revendeur spécialisé. Pour protéger l'environnement, ne jetez que les piles vides.

ENGLISH

DEUTSCH

FRANCAIS

Adam Hall GmbH, tous droits réservés. Les données techniques et les caractéristiques fonctionnelles du produit peuvent être sujettes à modification. La photocopie, la traduction ainsi que toutes autres formes de copies, de tout ou partie, de ce manuel d'utilisation sont prohibées.



EC Declaration of Conformity

EG Konformitäts-Erklärung

Déclaration CE de Conformité

We / Wir / Nous

Adam Hall GmbH
Daimlerstr. 9
D- Neu-Anspach

declare in exclusive responsibility that the product
erklären in alleiniger Verantwortung, dass das Produkt
déclarons sous notre seule responsabilité que le produit

Model **LD Portable PA Systems**
Modell **LD Portable PA Systems**
modèle **LD Portable PA Systems**

Type / Typenbezeichnung / type

LD Roadmen / Roadboy

to which this declaration relates is in conformity with the following standards:
auf das sich diese Erklärung bezieht, mit den folgenden Normen übereinstimmt:
auquel se réfère cette déclaration est conforme aux normes:

EN 50371
EN 60065: 2002
EN 300422-1
EN 300422-2
EN 301489-1
EN 301489-9

following the provisions of directive
gemäß den Bestimmungen der Richtlinie
conformément aux dispositions de directive

89 / 336 / EEC (Electromagnetic compatibility)
(Elektromagnetische Verträglichkeit)

73 / 23 / EEC (Low Voltage Equipment)
(Niederspannungsrichtlinie)

1999/5/EC European R&TTE Directive 1999/5/EC of 9th March, 1999.

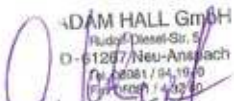
ADAM HALL GmbH
Rudolf-Diesel-Str. 9
D-61207 Neu-Anspach
Tel. 02081 / 94 10 00
Fax 02081 / 92 90

Neu-Anspach, 01.09.2009

Markus Jahnel

Vertriebsleiter / Sales Manager / Chef des ventes

Geprüft

Neu-Anspach, 01.08.2009

Michael Rösch

Qualitäts Prüfer / Quality Manager / Calidad Director



NOTES:



WWW.LD-SYSTEMS.COM

Adam Hall GmbH | Daimlerstrasse 9 | 61267 Neu-Anspach | Germany
Tel. +49(0)6081/9419-0 | Fax +49(0)6081/9419-1000
web : www.adamhall.com | e-mail : mail@adamhall.com



✓ **RoHS**

Printed in CHINA