

Handleiding lichtbrug

Deel 1: de trussen in elkaar zetten

De bijhorende kist van de lichtbrug bevat o.a:

- 6 koppelstukken om de trussen aan elkaar te hangen
- 12 pinnen + 12 safety clips
- Een hamer



Stap 1: Leg één truss horizontaal op de grond

Stap 2: Schuif 3 koppelstukken in het uiteinde van de truss. Zorg dat het gat in de truss overeen komt met dat van de koppelstuk.

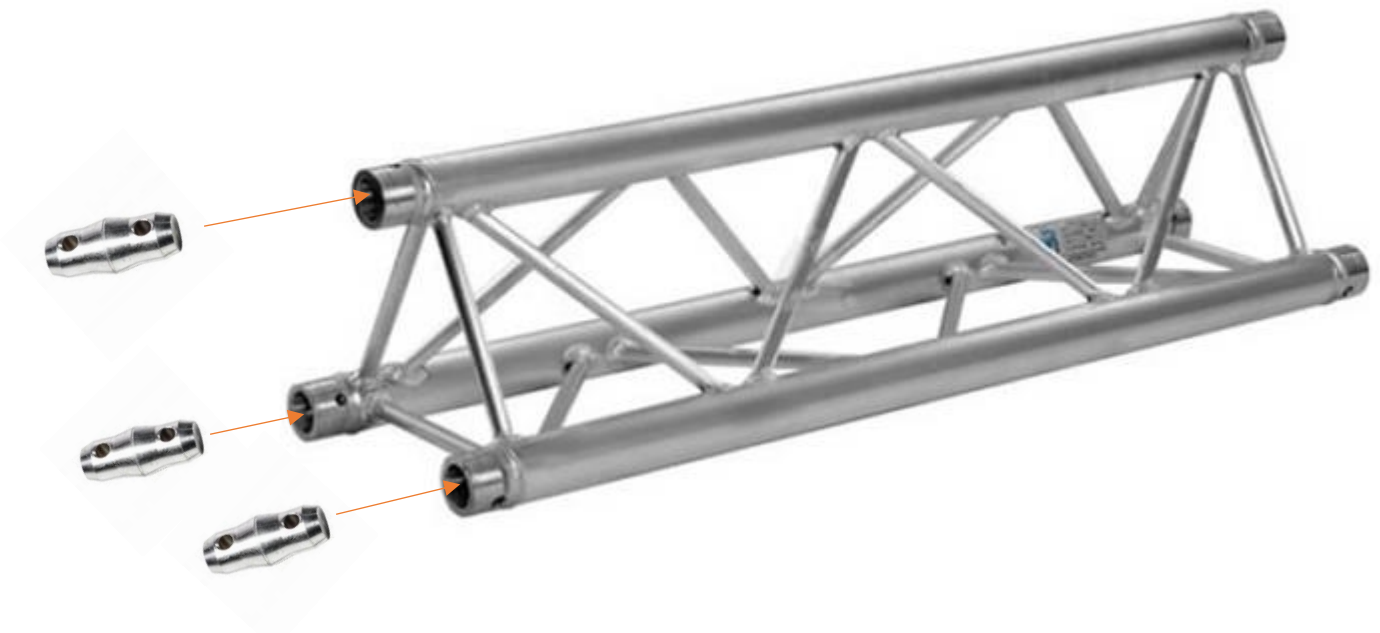

Let op, belangrijk!! Zorg dat het gat in het koppelstuk de grootste opening naar boven zit. Zoniet zal de pin vast komen te zitten in de truss als je deze aanklopt met de hamer en dit zal de truss en pin beschadigen.

Stap 3: Schuif een tweede truss over de koppelstukken tegen de eerste truss.

Stap 4: Zet beide trussen vast aan elkaar met de pinnen. In de meeste gevallen zal je de pinnen moeten aankloppen met de hamer zodat deze voldoende aan de andere kant eruit komt.

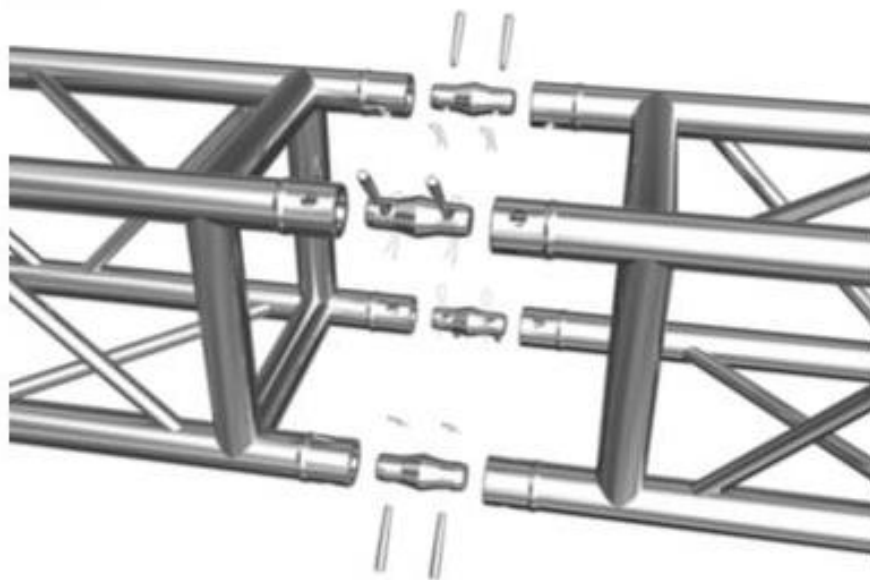

Stap 5: Steek een safety clip door het gaatje op het uiteinde van elke pin.



Herhaal stap 2 t.e.m. 5 om een extra truss te koppelen.

Handleiding lichtbrug deel 2: de statieven plaatsen

- Maximale lading: 120 kg
- Minimale lading: 10 kg
- Maximale hoogte: 4,5 m
- Ingeplooide hoogte: 1,55 m
- Gewicht: 34 kg
- Voetuitbreiding diameter: 1,7 m

Bij gebruik buiten en / of onder wind moet de lift op een harde ondergrond worden geplaatst met de gepaste verankeringen. Om dit te doen is het raadzaam om kabels vanaf de steunplaat van de uitbreidingsmodule bovenaan de lifter (R) te bevestigen tot 4 vaste bevestigingspunten op de grond op gelijke afstand.

1. Plaats de lift op een vlak en hard oppervlak.
2. Ontgrendel de beveiligingspin (A) en schroef het blokkeerwiel (B) los.
3. Duw de **verschuifbare voetsteun** naar beneden totdat deze zichzelf in uitgeklapte positie vergrendelt en draai het veiligheidswiel vast (B)
4. Ontgrendel **achterste voet** door beide pinnen op positie C in te duwen, vouw hem uit en vergrendel hem in positie D, je hoort daarbij een duidelijke klik.
5. Controleer de liftstabiliteit dankzij de bellenmarkering (E). Pas indien nodig de beenpositie aan met de juiste locatie van de veiligheidsspeld (F) om een mogelijke onregelmatige vloer te compenseren.

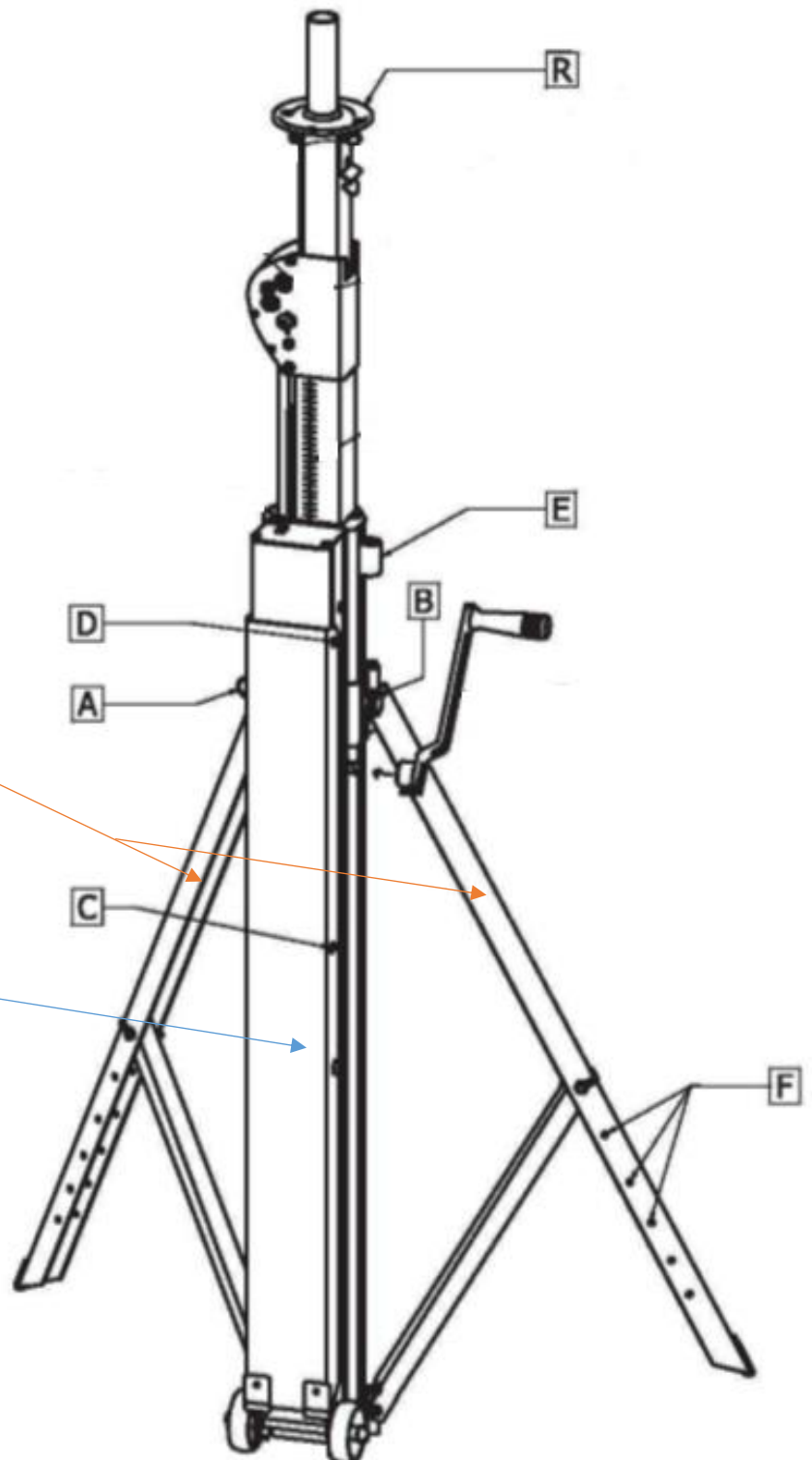

Handleiding lichtbrug deel 3: de lichtbrug liften

1. Plaats de truss support (2x) bovenop beide statieven.



2. Plaats de trussen in de truss support, draai de 3 schroeven dicht en vergrendel de trussen met de safety pin en safety clip



3. De lichtbrug ziet er momenteel als volgt uit:

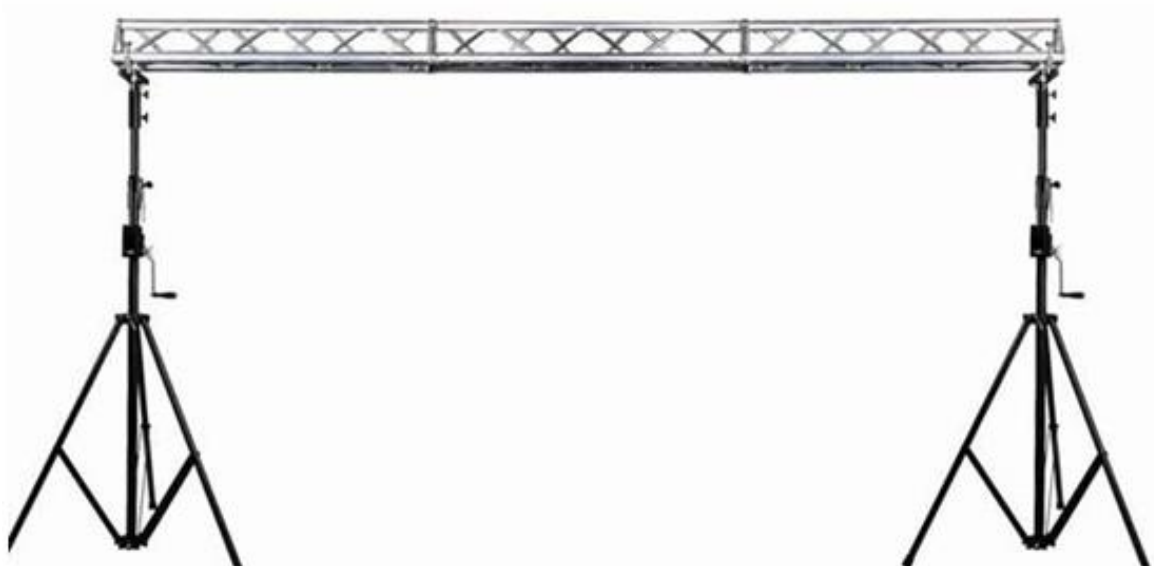

4. Bevestig een trusshaak op elke lichteffect en schoef het lichteffect stevig vast op de trussen.



De lichtbrug omhoog liften:

- Draai de schroef S los.
- Plaats de veiligheidspin J in de safety lock positie.
- Bevestig de draaihendel op het statief.
- Beide statieven moeten tegelijkertijd naar boven worden gelift, zo horizontaal mogelijk.
- Draai de hendel met de klok mee.
- Draai de hendel nooit verder als er veel inspanning nodig is, Het betekent dat de lift overbelast is.

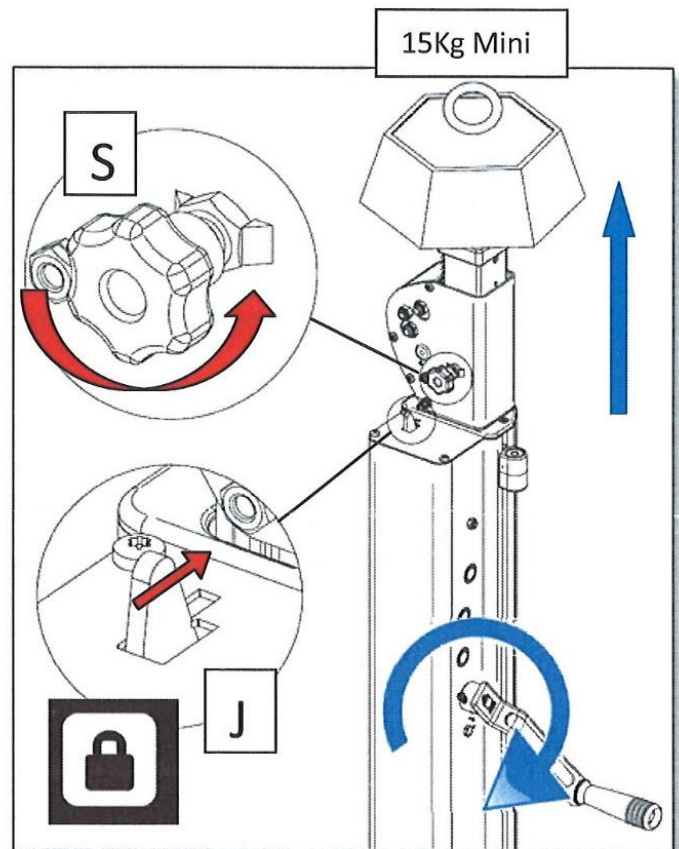

- **DRAAI NOOIT VERDER DAN 'STOP' op de schaallijn.**

- Tijdens het heffen hoort u een regelmatig klikgeluid. Als u dit geluid niet hoort, draait u de hendel meerdere keren in beide richtingen omhoog en omlaag. Als het geluid niet hoorbaar is, gebruik dan de lift niet en neem contact op met de jeugddienst.
- De hoogte kan gecontroleerd worden op de schaallijn.
- Wanneer de gewenste hoogte bereikt is, ontkoppel de draaihendel en berg deze op in zijn kist.

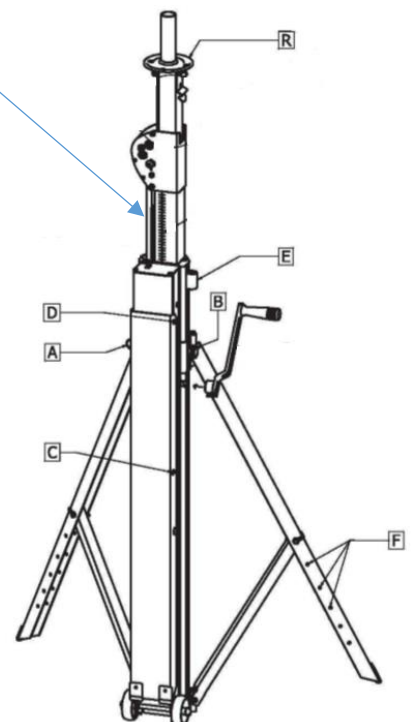

De lichtbrug laten zakken:

- Plaats de draaihendel terug op het statief.
- Draai de hendel iets met de klok mee om de druk op de veiligheidsratel (J) te verminderen. Trek het veiligheidsslot (J) naar achteren in ontgrendelde positie. Draai de hendel tegen de klok in.
- Beide statieven moeten tegelijkertijd naar beneden gedraaid worden, houd de lichtbrug zo horizontaal mogelijk.
- Als het statief volledig naar beneden is: Draai de schroef S terug vast.
- Verwijder de draaihendel en berg deze terug op in zijn kist.

